

# FENWICK

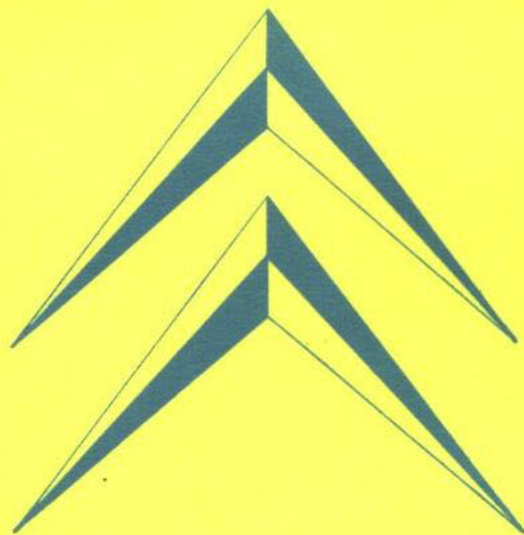















OUTILLAGES PRÉCONISÉS PAR LE  
SERVICE MÉTHODES RÉPARATIONS

**CITROËN**















# FENWICK

## OUTILLAGE RÉPARATION CITROËN

MOTEUR. Classe 1601-T à 1700-T

			2 CV. T.T	11	15	DS	ID	H. HY. HZ	23	45/55/46	45 DI/55 DI/47	3 CV	DX-DJ	N-P
	1601-T	Clé à bougies de 14 à rotule	★	★	★			★	★	★		★		
	1602-T	Clé à bougie de 18 droite								★				
	1603-T	Clé à bougies de 21 mm s/plats					★	★						
	1604-T	Dudgeon pour sertissage des alvéoles de bougies		★	★			★	★					
	1605-T	Dudgeon pour sertissage des tubes enveloppes (Ø 12,6 à 13,8 mm)	★											
	1606-T	Clé pour 1/2 sphère Diesel T45D										★		
	1607-T	Clé pour 1/2 sphère Diesel (A.M.)										★		
	1609-T	Tige de maintien des soupapes	★										★	
	1610-T	Levier compresseur de ressort de soupapes								★	★			PD
	1615-T	Rode-soupapes à main à deux ventouses	★	★	★	★	★	★	★	★	★	★	★	★
	1617-T	Clé spéciale nouveau modèle pour serrage à chaud culasses (21 mm s/plats) (util. avec Clé dynamométr.)										★		
	1620-T	Clé démontage carburateur inversé (17 et 18 mm s/plats)		★										
	1621-T	Clé démontage carburateur inversé de 14 mm s/plats			★				★					
	1624-T	Clé pour vis de bielles (12 mm s/plats)		★		★	★							

**FENWICK****OUTILLAGE RÉPARATION CITROËN****MOTEUR. Classe 1601-T à 1700-T**













			2 CV. T.T	11	15	DS	ID	H. HY. HZ	23	45/55/46	45 DI/55 DI/47	3 CV	DX-DJ	N-P
	1626-T	Clé pour écrou bride échappement (17 mm s/plats)			★			★						
	1627-T	Meule biconique siège admission (90° - 150°) Ø 40 mm	★	★	★	★	★	★	★			★	★	
	1628-T	Meule biconique siège échappement (90° - 150°) Ø 36 mm	★	★				★	★					
	1629-T	Meule biconique siège admission (90° - 150°) Ø 50 mm								★	★			
	1630-T	Meule biconique siège admission (90° - 150°) Ø 44 mm				★	★	★		★	★	★		MAN
	1631-T	Meule biconique siège admission (90° - 150°) Ø 37 mm	★										★	
	1632-T	Meule biconique siège échappement (60° - 150°) Ø 33 mm	★										★	
	1633-T	Meule monoconique - 60° dégagement inférieur Ø 40 mm						★	★				★	★
	1634-T	Clé pour écrou de blocage du roulement de la pompe à eau						★	★					
	1635-T	Montage réalésage bagues pompe à eau	★	★				★	★	★	★			
	1636-T	Alésoir pour montage 1635-T, 1641-T et 3085-T (Ø 15 mm)	★	★				★	★	★	★			P
	1637-T	Porte-fraise pour dressage d'appui de bagues de pompe à eau (S'utilise avec fraise 1638-T)	★	★				★	★					
	1638-T	Fraise pour montage 1637-T (S'utilise avec montage 1637-T)	★	★				★	★					
	1639-T	Gabarits de profondeur pour 1637-T	★	★				★	★					



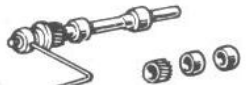

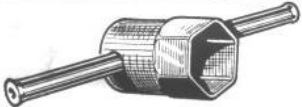

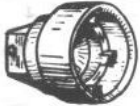





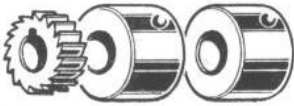

# FENWICK

## OUTILLAGE RÉPARATION CITROËN

MOTEUR. Classe 1601-T à 1700-T

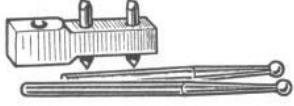
			2 CV. T.T	11	15	DS	ID	H. HY. HZ	23	45/55/46	45 DI/55 DI/47	3 CV	DX-DJ	N-P
	1655-T	Bague d'entrée de segment Ø = 72 mm (H 72 essence)						E						
	1656-T	Bague d'entrée de segment Ø = 78 mm		★	★	★	★	★	★					
	1660-T	Meule monoconique siège admission (120°) Ø 40 mm		★	★			★	★			★	★	
	1661-T	Meule monoconique siège échappement (120°) et siège admission (2 CV) Ø 36	★	★	★			★	★					
	1662-T	Meule monoconique siège admission et échappement (120°) Ø 44						★	★	★	★	★		
	1663-T	Meule monoconique siège échappement (90°) Ø 33	★											
	1664-T	Bague de centrage du carter de distribution (jusqu'à novembre 1958)		★				★	★					
	1665-T	Dispositif pour réalésage en ligne des coquilles d'étanchéité								★	★	★		
	1666-T	Clé pour écrou du Damper (45 mm s/plats)								★	★			
	1667-T	Clé pour écrou du vilebrequin (46 mm s/plats)		★		★	★	★	★					
	1668-T	Extracteur pour moyeu de Damper			★									
	1669-T	Clé pour écrou de vilebrequin			★									
	1671-T	Extracteur de la douille à aiguille de centrage d'arbre de commande (équipé d'un embout Ø 12 mm)	★									★	★	★
	1672-T	Embout Ø 17 mm pour dépose de l'arbre de commande de boîte de vitesses dans le vilebrequin (s'utilise avec 1671-T)						E						

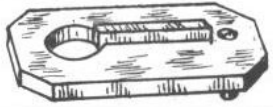







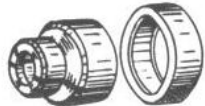
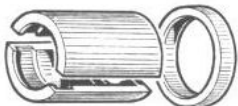
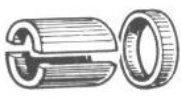

**FENWICK****OUTILLAGE RÉPARATION CITROËN****MOTEUR. Classe 1601-T à 1700-T**

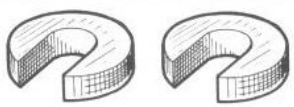
		2 CV. T.T	11	15	DS	ID	H. HY. HZ	23	45/55/46	45 DI/55 DI/47	3 CV	DX-DJ	N-P
	1673-T	Bagues et fraise pour réalésage des coquilles d'étanchéité Ø 64,4 Ø 76 mm							★				
	1674-T	Bagues et fraise pour réalésage des coquilles d'étanchéité Ø 74,4 Ø 81 mm							★				
	1675-T	Jeu de 2 bagues pour réalésage des coquilles d'étanchéité T46 Essence avec coussinets minces (s'utilise avec 1665-T)							★				
	1676-T	Jeu de 2 bagues pour réalésage des coquilles d'étanchéité T47 Diesel avec coussinets minces (s'utilise avec 1665-T)								★			
	1677-T	Clé pour vis de carter d'embrayage (méplats - 6x9 mm s/plats)	★			★	★	★	★		★	★	★
	1678-T	Appareil pour dépose et pose des axes de piston (montés « dur dans bielle »)				★	★						
	1679-T	Bague de centrage du carter de distribution (avec joint caoutchouc) Depuis Novembre 1958				★	★	★	★				
	1681-T	Extracteur du joint acier (Joint Oldham)	★										
	1685-T	Appareil pour alignement des poulies (tige longue)				★	★						
	1686-T	Appareil pour alignement des poulies (depuis Juillet 1960) Régulateur centrifuge				★	★						
	1687-T	Mandrin de centrage des coquilles de retour d'huile (depuis Septemb. 1965)				★	★	★	★			★	N
	1690-T	Calibre de calage de pompe Lavalette								★			
	1692-T	Appareil pour contrôle de l'avance automatique	★								★		
	1693-T	Appareil pour réglage de la position de la pompe HP					★						

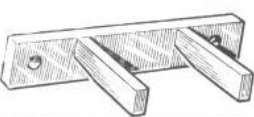

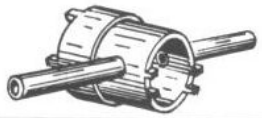
**FENWICK****OUTILLAGE RÉPARATION CITROËN**

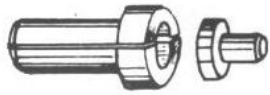
BOITE DE VITESSES. Classe 1730-T à 1799-T





			2 CV. T.T	11	15	DS	ID	H. HY. HZ	23	45/55/46	45 DI/55 DI/47	3 CV	DX-DJ	N-P
	1734-T	Clé pour écrou de l'arbre pignon à queue et écrou de la cage de roulements sur pignon à queue (35 mm s/plats)		★	★	★	★							★
	1735-T	Coquille et frette pour roulement AV du pignon à queue			★									
	1736-T	Coquille et frette pour roulement d'arbre primaire AV et roulement de différentiel. (S'utilise avec 1750-T)	★					★				★		
	1737-T	Coquille et frette pour roulement à collerette de l'arbre pignon d'attaque (S'utilise avec 1750-T)						★						
	1742-T	Grain pour roulement de différentiel (se monte sur 1753-T)				★	★							★
	1743-T	Grain pour roulement de différentiel (se monte sur 1736-T)	★									★		
	1747-T	Jeu de 2 cales pour extraction du roulement AV d'arbre primaire						★						
	1748-T	Cale en C pour extraction du roulement AV d'arbre primaire						★						
	1749-T	Appareil de retenue du roulement du pignon de prise directe						★						
	1750-T	Corps d'extracteur avec vis	★	★	★	★	★	★	★	★	★	★	★	★
	1751-T	Clé pour réglage d'écrou de différentiel		★	★			★						
	1752-T	Fraise pour lamage des boîtiers de différentiel (appui de satellites)		★	★			★						
	1753-T	Coquilles, frette et grain pour roulement TIMKEN de différentiel et roulement AV du pignon à queue		★	★	★	★	★						★
	1754-T	Règle support de comparateur	★					HIN				★	★	★

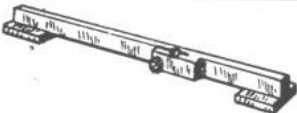

# FENWICK

## OUTILLAGE RÉPARATION CITROËN



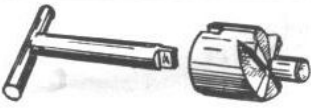
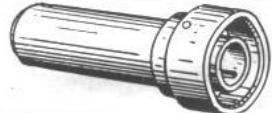
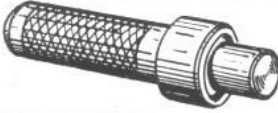
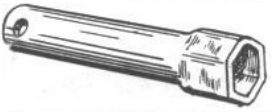
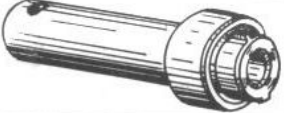
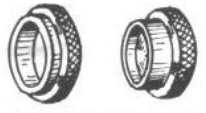
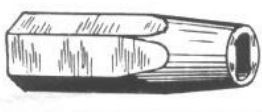
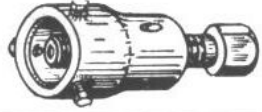
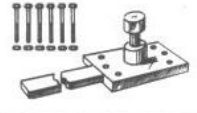





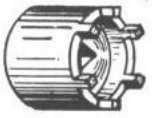

BOITE DE VITESSES. Classe 1730-T à 1799-T

			2 CV. T.T	11	15	DS	ID	H. HY. HZ	23	45/55/46	45 DI/55 DI/47	3 CV	DX-DJ	N:P
	1755-T	Règle support de comparateur pour réglage de la position du volant embrayage	★										★	
	1756-T	Embout pour dent de loup (39 × 35 s/plats - carré de 12,7 mm)				★	★							
	1757-T	Clé pour écrou de boîtier de roulement AR			★	★	★						★	
	1758-T	Clé à ergot pour roulement d'arbre de différentiel		★				★						
	1760-T	Clé pour écrou de prise directe (Depuis Janvier 1964)						★						
	1761-T	Fraise pour lamage de boîtier de différentiel (satellite). (Depuis Octobre 1954).	★											
	1767-T bis	Mandrin pour montage de rondelle d'arrêt d'huile et butée de roulement sur arbre de différentiel				★	★							★
	1768-T	Mandrin pour montage des roulements de différentiel				★	★							★
	1770-T bis	Clé pour écrou de blocage du roulement sur arbre de différentiel (44 mm s/plats)				★	★	★						★
	1771-T bis	Clé pour écrou de blocage du roulement dans le palier de sortie de boîte vitesses				★	★							★
	1772-T	Bague et mandrin pour montage du joint de palier de sortie de boîte de vitesses				★	★							★
	1773-T	Embout pour vis de fixation des cylindres de commande des vitesses (5,2 × 8,5 mm s/plats)	AY			★								
	1775-T	Extracteur du chapeau de différentiel		★										
	1776-T bis	Extracteur de cage de roulement						★						

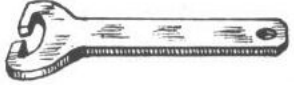
# FENWICK

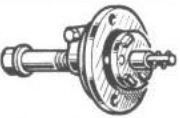
## OUTILLAGE RÉPARATION CITROËN

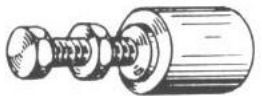

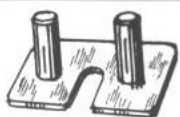
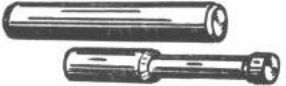







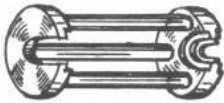

BOITE DE VITESSES. Classe 1730-T à 1799-T

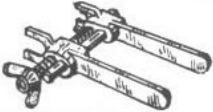
		2 CV. T.T	11	15	DS	ID	H. HY. HZ	23	45/55/46	45 DI/55 DI/47	3 CV	DX-DJ	N-P
	1777-T	Extracteur d'axe de marche AR 55 (5 vitesses)							★	★			P
	1778-T	Clé pour écrou de blocage de roulements 55 (5 vitesses) (46 et 67 mm s/plats)							★	★			P
	1779-T	Clé pour écrou de blocage du plateau d'entraînement 55 (5 vitesses)							★	★			P
	1780-T	Clé pour écrou d'entretoise de fourchette (Jeu de 2) (26 mm s/plats)				★							
	1781-T	Clé à ergots pour entretoise de fourchette				★							
	1782-T	Ensemble de poussée (pour transformer un 1766-T en 1783-T)					★	★					
	1783-T	Support de comparateur pour réglage du jeu des roulements de différentiel (remplace 1766-T)					★	★					
	1785-T	Cale de réglage de la fourchette de surmultipliée. (Épaisseur 1,5 mm)	★										
	1786-T	Cale de réglage de la fourchette de 3 <sup>me</sup> (épaisseur 1,8 mm)	★									★	
	1788-T	Extracteur d'axe de marche AR							★	★			
	1789-T	Clé pour écrous de blocage des roulements (50 et 70 mm s/plats)							★	★			
	1791-T	Clé pour écrou de fixation de boîte de vitesse au moteur (17 mm s/plats)	★									★	
	1792-T	Compresseur pour ressort de rampe de verrouillage					★						
	1793-T	Mandrins pour mise en place des billes de commande de fourchettes					★						

# FENWICK

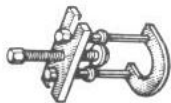

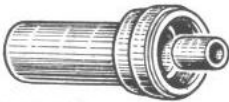







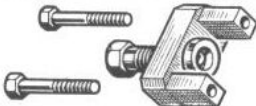
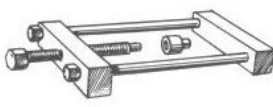

## OUTILLAGE RÉPARATION CITROËN

BOITE DE VITESSES. Classe 1730-T à 1799-T  
 ESSIEU AV. Classe 1800-T à 1899-T

			2 CV. T.T	11	15	DS	ID	H. HY. HZ	23	45/55/46	45 DI/55 DI/47	3 CV	DX-DJ	N-P
	1794-T	Mandrin pour montage des billes des axes de fourchettes								★	★			
	1795-T	Cimblot pour vérification du parallélisme des fourchettes								★	★			P
	1796-T	Montage pour extraction et mise en place des pignons de train intermédiaire								★	★			P
	1797-T bis	Support pour maintien du moteur et dépose de boîte de vitesses					★	★					★	
	1798-T	Pince pour maintien des ressorts de couvercle de boîte de vitesses												
	1799-T	Règle-support pour levage de la boîte de vitesses. Montage des étriers de freins					★	★						
	1800-T bis	Appareil anti-basculateur soulevant l'essieu AV								★	★			★
	1818-T	Extracteur de moyeu AV						★						
	1829-T bis	Arrache-roulement sur traverse essieux AV et AR	★										★	
	1833-T	Clé pour roulement TIMKEN des bras	★										★	
	1835-T	Extracteur de roulement TIMKEN de fusée								★	★			
	1837-T	Coquilles avec frette pour roulement intérieur de fusée (se monte sur 1750-T)							★					
	1853-T	Clé pour bouchon de rotule de bras supérieur		★				★						

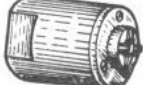
**FENWICK****OUTILLAGE RÉPARATION CITROËN**

ESSIEU AV. Classe 1800-T à 1899-T

			2 CV. T.T	11	15	DS	ID	H. HY. HZ	23	45/55/46	45 DI/55 DI/47	3 CV	DX-DJ	N-P
	1855-T	Clé de palier de rotule de bras inférieur			★			★						
	1856-T bis	Extracteur de cuvette inférieure de rotule supérieure de pivot					★ ★							
	1857-T	Appareil pour montage de la cuvette inférieure de rotule supérieure de pivot					★ ★							
	1858-T	Presse pour remplacement de l'axe de pivot sur voiture	★									★		
	1862-T	Clé pour serrage des bras supérieurs (avec habillage en place)			★			★						
	1863-T	Clé pour écrou du levier de pivot			★			★						
	1865-T	Bague AV de réglage de chasse (essieu démonté)					★ ★						★	
	1866-T	Bague AR de réglage de chasse (essieu démonté)					★ ★						★	
	1867-T	Appareil pour réglage du levier d'accouplement sur pivot					★ ★							
	1868-T	Appareil pour sertissage des vis de roues					★ ★							
	1870-T bis	Clé de réglage de rotule des barres et clapet de décharge de pompe à huile	★					★		★ ★				P
	1881-T	Clé des écrous de broches (32 mm s/plats)						★						
	1891-T	Pige pour contrôle du braquage						★						



**FENWICK****OUTILLAGE RÉPARATION CITROËN**

TRANSMISSION. Classe 1900-T à 1949-T

DIRECTION. Classe 1950-T à 1999-T

2 CV. T.T

11

15

DS

ID

H. HY. HZ

23

45/55/46

45 DI/55 DI/47

3 CV

DX-DJ

N-P

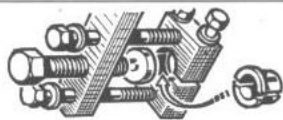

1931-T

Extracteur de croisillons de transmissions tripodes

★ ★

★

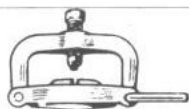

1950-T

Arrache-volant de direction

★ ★

★ ★ ★ ★

★



1951-T

Lever pour dépose du volant de direction

★

★



1952-T

Fourche tôle pour extraction du volant 2 bras (s'utilise avec 1950-T)

★ ★



1955-T bis

Appareil pour mise en ligne de la direction

★

★

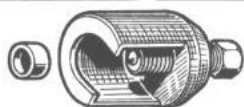

1957-T

Extracteur de rotule de barre sur levier de direction T46-T47 et Heuliez

★ ★



1958-T

Arrache-rotule de barre sur levier de direction (55 et 4 x 4)

★ ★

★



1959-T

Arrache-levier de direction

★



1960-T

Arrache-levier de direction et rotule D de barre d'accouplement

★ ★ ★



1964-T

Arrache-rotules de crémaillère et du levier d'accouplement

★ ★ ★ ★

★

★



1965-T

Grain pour arrache-rotule 1964-T ou 3502-T

★

★

★

★



1966-T

Extracteur de rotule centrale

★ ★

★



1967-T











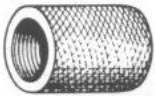
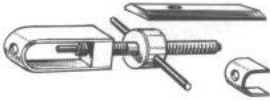
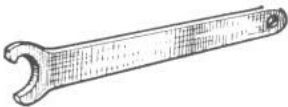

Extracteur de jumelle centrale

★ ★

★

**FENWICK****OUTILLAGE RÉPARATION CITROËN**

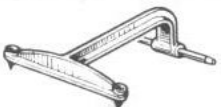
DIRECTION. Classe 1950-T à 1999-T

			2 CV. T.T	11	15	DS	ID	H. HY. HZ	23	45/55/46	45 DI/55 DI/47	3 CV	DX-DJ	N-P
	1968-T	Grain pour arrache rotule 1964-T				★	★						★	
	1969-T bis	Extracteur d'axe d'attelage du piston à la tige de commande de crémaillère				★							★	
	1974-T	Clé pour contre-écrou de bouchon de braquage				★	★							
	1975-T	Clés pour bouchon de direction à crémaillère (2 pièces) (50 mm s/plats)	★	★				★						
	1982-T	Clé pour tige de commande de crémaillère				★	★						★	
	1983-T	Cale pour logement de joint central de piston de commande de crémaillère				★							★	
	1985-T	Mandrin expansible pour montage du joint téflon.				★							★	
	1987-T	Embout pour écrou de rotule de crémaillère					★						★	
	1988-T	Clé pour écrou supérieur de relais				★	★							
	1989-T bis	Clé pour écrou inférieur de relais				★	★							
	1991-T bis	Compresseur pour ressort de tube volant				★	★						★	
	1994-T	Clé pour vis du collier de maintien du tube volant (4x6 mm s/plats)				★	★					★	★	
	1995-T	Pige pour réglage de la position du relais				★	★						★	
	1997-T	Support de comparateur pour réglage du pignon de direction				★	★						★	

**FENWICK****OUTILLAGE RÉPARATION CITROËN**DIRECTION. Classe 1950-T à 1999-T  
ESSIEU & PONT AR. Classe 2000-T à 2099-T

2 CV. T.T

11

15

DS

ID

H. HY. HZ

23

45/55/46

45 DI/55 DI/47

3 CV

DX-DJ

N-P

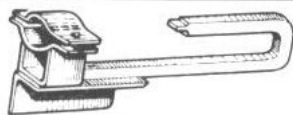

1999-T

Support pour maintien de la direction à l'étau

★ ★

★



2003-T

Extracteur de tambour AR

★



2007-T

Clé d'écrou de fusée (55 mm s/plats)

★



2008-T

Clé pour bouchon de moyeu AR et écrou de fusée (60 et 78 mm s/plats)

★



2010-T

Clé pour écrou de moyeu (103 mm s/plats)

★ ★

P

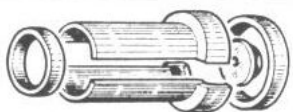

2011-T

Extracteur de roulement TIMKEN de fusée de pont AR

★ ★



2018-T

Extracteur de moyeu tambour AR

★ ★ ★

★



2019-T bis

Extracteur de couronne extérieure de roulement extérieur de moyeu tambour AR

★ ★ ★

★



2020-T

Extracteur cage intérieure de roulement et de sa butée fusée AR (utilisable avec 1750-T)

★ ★

★



2021-T

Appareil pour réglage du jeu des roulements moyeu AR

★ ★

★



2031-T

Extracteur roulement TIMKEN de différentiel (utilisable avec 1750-T)

★ ★



2035-T

Clé pour roulement différentiel

★



2038-T









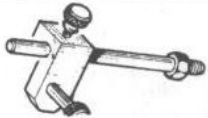
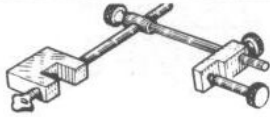

Fraise pouramage des appuis de satellites

★

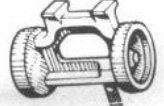

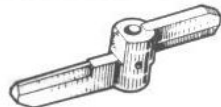











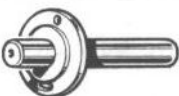

**FENWICK****OUTILLAGE RÉPARATION CITROËN**

ESSIEU & PONT AR. Classe 2000-T à 2099-T  
 FREINS. Classe 2100-T à 2184-T

			2 CV. T.T	11	15	DS	ID	H. HY. HZ	23	45/55/46	45 DI/55 DI/47	3 CV	DX-DJ	N-P
	2039-T	Support de comparateur (réglage entre-dents)				★	★							P
	2041-T	Support de comparateur	★	★	★			★	★	★	★			★
	2042-T	Appareil pour réglage du pignon conique			★			★						
	2044-T	Appareil pour réglage du pignon conique		★		★	★							
	2045-T	Appareil pour réglage du pignon conique	★										★	
	2047-T	Appareil pour réglage du pignon conique							★					
	2048-T	Appareil pour réglage du couple conique. (Depuis Janvier 1961).								★	★			P
	2066-T	Coquilles et frette pour roulement d'arbre de pont (se monte sur 1750-T)							★					
	2104-T	Index pour contrôle du centrage des garnitures (se monte sur 2108-T)			★			★						
	2105-T	Appareil de contrôle de centrage des garnitures de frein AV			★			★						
	2106-T	Appareil de contrôle de centrage des garnitures de frein AV							★					
	2107-T	Appareil de contrôle de centrage des garnitures de frein AR							★					
	2108-T	Appareil de contrôle de centrage des garnitures de frein AR						★						











**FENWICK****OUTILLAGE RÉPARATION CITROËN****FREINS. Classe 2100-T à 2184-T**

			2 CV. T.T	11	15	DS	ID	H. HY. HZ	23	45/55/46	45 DI/55 DI/47	3 CV	DX-DJ	N-P
	2110-T	Pince pour déposer et poser le ressort de segment de frein		★	★	★	★	★	★					★
	2111-T bis	Clé pour déposer et poser le ressort de segment de frein								★	★			P
	2113-T	Appareil de contrôle de centrage des garnitures de frein AR	★											
	2114-T	Appareil de contrôle de centrage des garnitures de frein AR				★	★							
	2118-T	Mandrin pour rectification des tambours AV	★											
	2119-T	Mandrin pour rectification des tambours AR	★											
	2122-T	Embout de clé pour came de réglage de frein (10 x 15 mm s/plats)			★			★						N
	2123-T	Appareil de centrage des garnitures de freins AV								★	★			
	2124-T	Appareil de centrage des garnitures de freins AR								★	★			
	2125-T	Clé de réglage des points fixes (AV et AR) (s/plats 8 x 13 mm)							★					
	2126-T	Clé pour régler les cames de réglage de frein AV (14 mm s/plats)	★										★	
	2129-T	Clé pour réglage de frein AV					★	★						
	2133-T	Extracteur de plaquettes de frein AV					★	★						
	2134-T	Mandrin pour rectification des disques de frein. (Voitures avec transmissions tripodes)					★	★						

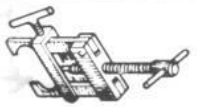
# FENWICK

## OUTILLAGE RÉPARATION CITROËN

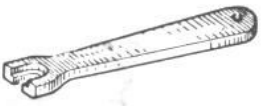
FREINS. Classe 2100-T à 2184-T  
 SUSPENSION. Classe 2185-T à 2199-T  
 ELECTRICITE. Classe 2200-T à 2210-T  
 HYDRAULIQUE. Classe 2211-T à 2299-T

			2 CV. T.T	11	15	DS	ID	H. HY. HZ	23	45/55/46	45 DI/55 DI/47	3 CV	DX-DJ	N-P
	2135-T	Mandrin pour rectification des tambours de freins AR	★											
	2140-T	Tube de purge de frein LOCKHEED		★	★			★	★	★	★			
	2141-T	Clé pour vis de purge de frein AV (carré de 7 mm)				★	★							
	2186-T	Clé pour écrou de réglage des embouts (46 mm s/plats)	★											
	2200-T	Extracteur pour cosses de batterie	★	★	★	★	★	★	★	★	★	★	★	★
	2205-T	Vis extracteur d'induit de dynamo	★											
	2217-T	Embout avec son poussoir pour extraction de la douille à aiguilles de pompes HP. (S'utilise avec 1671-T) (depuis Septembre 1964) Ø 21 mm				★	★						★	★
	2218-T	Raccord pour purge de correcteur de hauteur				★	★						★	★
	2219-T	Clé pour raccords (9 mm)				★	★						★	★
	2225-T	Cône pour joint torique de vis de purge de conjoncteur				★	★						★	★
	2226-T	Cône pour joint torique du piston de conjoncteur				★	★						★	★

**FENWICK****OUTILLAGE RÉPARATION CITROËN****HYDRAULIQUE. Classe 2211-T à 2299-T**

2 CV. T.T

11

15

DS

ID

H. HY. HZ

23

45/55/46

45 DI/55 DI/47

3 CV

DX-DJ

N-P



2227-T

Cône pour joint torique de chemise de pompe HP

★

★



2228-T

Appareil pour mesure du grain de régulateur centrifuge

★

★

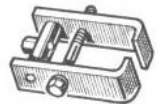

2229-T

Pince pour démontage de la poulie du régulateur centrifuge

★

★



2277-T

Tampon de contrôle pour alésage des pistons de synchro de bloc hydraulique - Ø 20 mm

★

★



2279-T

Mano 0 à 10 bars. Se monte sur la pompe du banc d'essais 3654-T pour l'opération de rectification des disques de freins.

★

★

★



2280-T

Clé pour écrou de pompe HP (16 mm s/plats)

★

BREAK

★

★

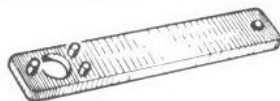

2281-T

Clé pour maintien de poulie de pompe HP

★

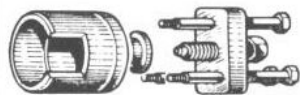

2282-T

Extracteur de couvercle et arbre de pompe HP

★

BREAK

★

★



2283-T

Bouchon femelle pour tube Ø 4,5. (Contrôle hydraulique régulateur centrifuge)

★



2284-T

Etriers (7) pour montage des pistons

★

BREAK

★

★



2288-T

Mandrin pour calibrage de la bague « Calcar » de pompe BP

★

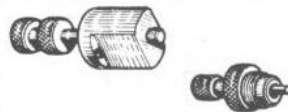

2289-T

Rodoir pour pompe BP

★

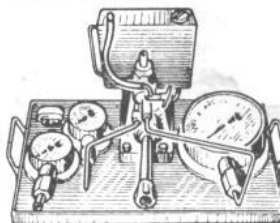

2290-T

Banc d'essais hydrauliques livré avec 1/ tableau portant un jeu de raccords (Voir documentation spéciale) — pour liquide LHS2

★

★

★

















# FENWICK

## OUTILLAGE RÉPARATION CITROËN

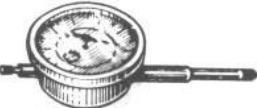









DIVERS. Classe 2400-T à 2599-T

			2 CV. T.T	11	15	DS	ID	H. HY. HZ	23	45/55/46	45 DI/55 DI/47	3 CV	DX-DJ	N-P
	2408-T	Outil pour dépose de l'antivol de direction												★
	2410-T	Appareil à dégoujonner	★	★	★	★	★	★	★	★	★	★	★	★
	2411-T	Jeu de 3 mâchoires pour 2410-T	★	★	★	★	★	★	★	★	★	★	★	★
	2418-T	Clé à rotule de 14 mm (longueur 700 mm)	★	★	★	★	★	★	★	★	★	★	★	★
	2427-T	Presse pour sertissage des rotules de sélecteur					★							★
	2428-T	Clé souple pour mise en place des écrous de sélecteur 12 mm s/plats)				★								★
	2429-T	Pige pour calage du sélecteur				★								★
	2430-T	Clé à rotule pour dépose du sélecteur (8 mm s/plats)		★	★									
	2431-T bis	Clé à rotule nouveau modèle avec douille longue renforcée pour dépose du sélecteur et carter d'embrayage (12 mm s/plats)	★			★	★					★	★	
	2435-T	Compte-tours	★	★	★			★	★	★	★			★
	2436-T	Compte-tours électrique	★	★	★	★	★	★	★	★		★	★	
	2437-T	Comparateur avec aiguille totalisatrice	★	★	★	★	★	★	★	★	★	★	★	★
	2438-T	Rallonge pour comparateur (réglage roulement de différentiel) L: 31 mm				★	★							★
	2439-T	Rallonge pour comparateur (réglage de l'entre-dents) L: 81 mm				★	★	★						





**FENWICK****OUTILLAGE RÉPARATION CITROËN****DIVERS.** Classe 2400-T à 2599-T**TOLERIE.** Classe 2600-T à 2699-T

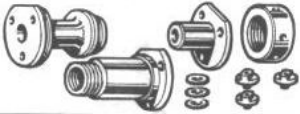
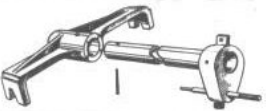











			2 CV. T.T	11	15	DS	ID	H. HY. HZ	23	45/55/46	45 DI/55 DI/47	3 CV	DX-DJ	N-P
	2471-T	Clé dynamométrique à flexion 0 à 14 mkg - carré 12,7 mm (1/2")	★	★	★	★	★	★	★	★	★	★	★	★
	2472-T	Dynamomètre 0 à 80 kg	★	★	★	★	★	★	★	★	★	★	★	★
	2473-T	Clé dynamométrique AV T-280 Britool - 0,5 à 3,2 mkg carré 9,52 mm (3/8")				★	★						★	★
	2483-T	Pince Ligarex	★			★	★						★	★
	2501-T	Support pour moteur déposé						★						
	2503-T	Support pour dépose du moteur (s'utilise avec un cric rouleur) (remplace 2502-T ou 2502-T bis)						★						
	2505-T	Jeu de 4 supports pour levage du véhicule au cric				★	★							★
	2600-T 2630-T	Marbre pour travaux de tolérerie Accessoires de 2600-T	★	★	★	★	★	★					★	★
	2631-T	Gabarit de positionnement de l'unit AV par rapport à la caisse				★	★							★
	2632-T	Barre (∅ 19,85 mm) pour vérification du positionnement des alésages des relais de direction et des fixations des essieux AV et AR				★	★							★
	2633-T	Calibres pour vérification du positionnement des supports de bras d'essieu AV (s'utilise avec 2632-T)				★	★							★
	2634-T	Calibre pour vérification des fixations des bras d'essieux AR. (S'utilise avec 2632-T)				★	★							★
	2636-T	Outillage pour contrôle de la position des essieux sur caisse				★	★							★



# FENWICK

## OUTILLAGE RÉPARATION CITROËN

TOLERIE. Classe 2600-T à 2699-T

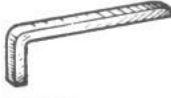
			2 CV. T.T	11	15	DS	ID	H. HY. HZ	23	45/55/46	45 DI/55 DI/47	3 CV	DX-DJ	N-P
	2675-T	Table fer à cheval plate	★	★	★	★	★	★	★	★	★	★	★	★
	2676-T	Table champignon	★	★	★	★	★	★	★	★	★	★	★	★
	2677-T	Table universelle	★	★	★	★	★	★	★	★	★	★	★	★
	2678-T	Table à rayon moyen	★	★	★	★	★	★	★	★	★	★	★	★
	2679-T	Tas « Blue point » (Virgule)	★	★	★	★	★	★	★	★	★	★	★	★
	2680-T	Tas levier pour soubassement de coque	★	★	★	★	★	★	★	★	★	★	★	★
	2683-T	Batte à planer plate de 40	★	★	★	★	★	★	★	★	★	★	★	★
	2684-T	Marteau à garnir	★	★	★	★	★	★	★	★	★	★	★	★
	2685-T	Marteau postillon tête carrée et tête ronde	★	★	★	★	★	★	★	★	★	★	★	★
	2686-T	Marteau à grande panne dit « Vaisselle »	★	★	★	★	★	★	★	★	★	★	★	★
	2687-T	Marteau à 2 têtes à emboutir	★	★	★	★	★	★	★	★	★	★	★	★
	2690-T	Tas à moulures						★						
	2691-T	Table à moulures						★						
	2692-T	Barre coudée pour profilés						★						



**FENWICK****OUTILLAGE RÉPARATION CITROËN****MOTEUR. Classe 3000-T à 3100-T**

3 CV

DX (DS 21)

DJ (DS 21 méc.)

350 (camion N)

600 (camion P)

H DI

23 DI

**3007-T bis**

Mandrin pour montage du joint d'étanchéité de palier AR moteur Ø 56 mm

★

**3012-T bis**

Extracteur de poulie de pompe à eau

HG

★

**3013-T**

Mandrin et bague pour remplacement de la bague du pignon intermédiaire de distribution

HG

**3014-T**

Mandrin et bague pour remplacement des bagues de culbuteur

HG

**3015-T**

Appareil pour extraction des guides de soupapes

HG

★

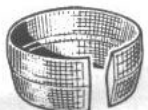
**3016-T**

Bague d'entrée de segments Ø 76,25

HG

**3017-T**

Mandrin et bague pour remplacement des bagues de bielles

HG

**3019-T**

Montage pour mise à hauteur des pistons

HG

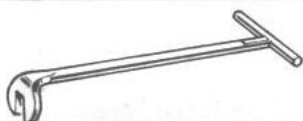
**3020-T**

Clé pour dépose de la pompe à injection (pour écrou de fixation inférieure) (12,7 mm s/plats)

HG

★

**3021-T**

Mandrin pour montage des guides de soupapes

★

**3022-T**

Mandrin de mise en place des guides de soupapes

HG

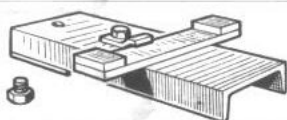
**3030-T**

Support pour ensemble moteur-boîte HDI (S'utilise avec 2503-T et cric rouleur)

★

★

**3033-T bis**

Support pour pose et dépose de l'ensemble moteur-boîte (l'utilisateur devra exécuter et souder un axe suivant le cric rouleur utilisé)

HIN

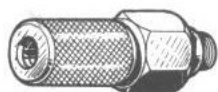
**3034-T**

Support de comparateur pour calage de pompe SILTO

HIN

**FENWICK****OUTILLAGE RÉPARATION CITROËN****MOTEUR. Classe 3000-T à 3100-T**

3 CV













DX (DS 21)

DJ (DS 21 méc.)

350 (camion N)

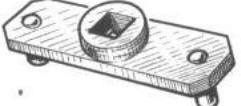
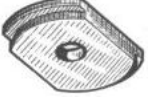
600 (camion P)

H DI

	3035-T	Rallonge de comparateur - L : 40 mm							HIN
	3036-T	Dudgeon pour sertissage des tubes enveloppes sur culasse A.M. (Ø = 15,30 à 16,50 mm)	★						
	3037-T	Extracteur de turbine de pompe à eau							HIN
	3038-T	Bague d'entrée de segments pour moteur INDENOR							HIN
	3039-T	Mandrin pour mise en place de la tresse							HIN
	3040-T	Embout pour vis de fixation de pompe à injection (5,5 et 8 mm s/plats)							HIN
	3041-T	Jeu de 2 vis pour maintien des chemises							HIN
	3042-T	Cale d'arasement des joints							HIN
	3043-T	Toc d'entraînement du vilebrequin							HIN
	3044-T	Nouveau plateau pour extracteur de chemises. (S'utilise avec 1650-T)							HIN
	3046-T	Meule biconique 60° - 120° siège admission (Ø 51 mm)	★ ★	Pe					E D
	3047-T	Meule biconique 90° - 150° siège admission (Ø 51 mm)	★ ★	Pe					E D
	3048-T	Meule biconique 60° - 120° siège échappement (Ø 47 mm)							D
	3049-T	Meule monoconique 90° siège échappement (Ø 47 mm)							D



**FENWICK****OUTILLAGE RÉPARATION CITROËN****MOTEUR. Classe 3000-T à 3100-T**











3 CV

DX (DS 21)

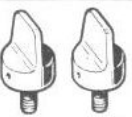
DJ (DS21 méc.)

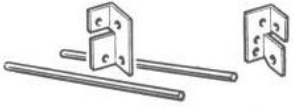
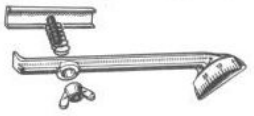
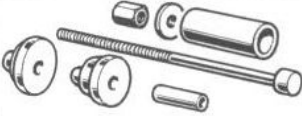

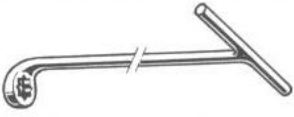
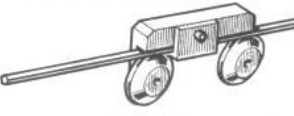







350 (camion N)

600 (camion P)

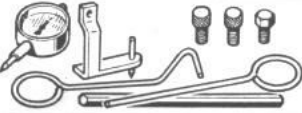
	3070-T	Bague d'entrée de segments Ø 86 mm (DS 19 a)		DY				
	3071-T*	Supports pour remplacement moteur (s'utilise avec un cric rouleur)				Pe		
	3072-T	Bague d'entrée de segments Ø 90 mm	★	★	Pe			
	3073-T	Bague d'entrée de segments Ø 98 mm			Pe			
	3074-T	Jeu de 2 vis de maintien des chemises (Ø 10 × 150)	★	★	Pe			
	3075-T	Bague de centrage carter distribution						
	3076-T	Clé pour écrou de vilebrequin (38 mm et 40 mm s/plats)						
	3077-T	Supports et tiges pour remplacement des soupapes (s'utilise avec 3084-T)	★	★	Pe			
	3078-T	Secteur gradué pour réglage de l'avance automatique	★	★				
	3079-T	Outillage pour remplacement des guides de soupapes	★	★	Pe			
	3080-T	Alésoir pour guides de soupapes d'admission (Ø 8 mm)	★	★	Pe			
	3081-T bis	Clé pour carburateur (12 mm s/plats) (écrous côté moteur)	★	★	★			
	3082-T	Tige pour alignement des poulies	★	★	★	★		
	3083-T	Support pour ensemble moteur boîte de vitesses et réglage de la suspension moteur	★	★	Pe			

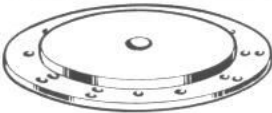
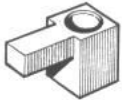

**FENWICK****OUTILLAGE RÉPARATION CITROËN****MOTEUR. Classe 3000-T à 3100-T**  
**EMBRAYAGE. Classe 3101-T à 3150-T**3 CV  
DX (DS 21)  
DJ (DS 21 méc.)  
350 (camion N)  
600 (camion P)

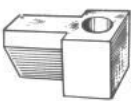
	3084-T	Compresseur de ressorts de soupapes (remplace 1614-T) (s'utilise avec 3077-T)	2CV 3CV	★ ★ »	
	3086-T	Support pour dépose ensemble moteur-BV		M	
	3087-T	Jeu de 2 calibres pour contrôle du poussoir de pompe à essence		★ ★ »	
	3088-T	Clé à bougie longueur 175 mm (21 mm s/plats)		★ ★ »	
	3089-T	Outillage de calage de pompe ROTO DIESEL (livré en coffret)	HM		D
	3090-T	Raccord pour prise de pression d'huile sur moteur			Pe
	3101-T	Bague de réglage de position du tambour d'embrayage	★		
	3102-T	Bague pour centrage de la fourchette de débrayage	★		
	3103-T	Jeu de 3 brides et vis pour réglage de l'embrayage sur 1701-T			★ ★
	3104-T	Plateau et montage simplifié réglage embrayage			★ ★
	3105-T	Doigt pour réglage embrayage sur 1701-T			★
	3106-T	Mandrin pour centrage du disque d'embrayage		★ ★	
	3107-T	Doigt pour réglage embrayage sur 1701-T		★ ★	

**FENWICK****OUTILLAGE RÉPARATION CITROËN****EMBRAYAGE. Classe 3101-T à 3150-T****BOITES DE VITESSES.**

Classe 3151-T à 3300-T







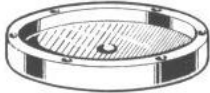
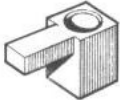
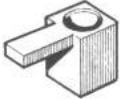
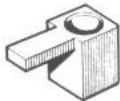

3 CV

DX (DS 21)

350 (camion N)

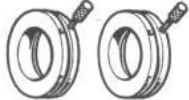
350 (camion N)

600 (camion P)

	3108-T	Plateau pour réglage de l'embrayage sur appareil 1701-T (également montage simplifié)		★	★				
	3109-T	Doigt pour réglage embrayage sur 1701-T				»			
	3110-T	Doigt pour réglage embrayage sur 1701-T					Pe		
	3111-T	Doigt pour réglage embrayage sur 1701-T	2CV 3CV				M		
	3151-T	Cale en C pour démontage du roulement d'arbre de commande		★					
	3152-T	Vis de poussée pour mise en place du pignon d'attaque		★					
	3153-T	Cale de réglage de la fourchette de surmultipliée (épaisseur 2,7 mm)		★					
	3155-T	Appareil de réglage de pignon conique					★		
	3156-T	Jauges de réglage des roulements de différentiel					★		
	3157-T	Clé pour écrou de roulement de boîtes de vitesses (s'utilise avec 3159-T) (58 mm s/plats)					★		
	3158-T	Clé pour écrou pignon à queue (s'utilise avec 3159-T) (74 mm s/plats)					★		
	3159-T	Tube de manœuvre (pour 3157-T et 3158-T)					★		
	3165-T	Clé pour écrou de pignon d'attaque (54 mm s/plats)						★	



**FENWICK**

**OUTILLAGE RÉPARATION CITROËN**  
**BOITES DE VITESSES.**  
 Classe 3151-T à 3300-T  
**ESSIEUX. Classe 3301-T à 3500-T**

3 CV

DX (DS 21)

DJ (DS 21 méc.)

350 (camion N)

600 (camion P)



3180-T

Jeu de 6 calibres pour réglage du synchro 1ère - 2ème au point mort

★ ★



3181-T

Appareil de maintien du train secondaire

★ ★



3182-T

Ensemble pour transformation du 1766-T ou 1783-T en 3177-T

★ ★



3183-T

Calibre de réglage de renvoi de marche AR au point mort

★ ★

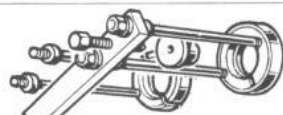

3251-T

Extracteur de coupelle tôle de transmission

★

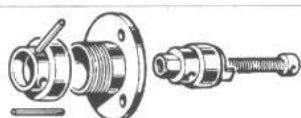

3301-T

Ensemble pour écrou de moyeux AV et AR (Commander pour compléter une des 3 clés 3302/3/4 T suivant écrous à manœuvrer)

2 CV

3 CV



3302-T

Clé Ø 72 pour écrou 4 crans de roulement de moyeu AV et de bouchon de fermeture moyeu AR  
(s'utilise avec 3301 T) pour 2 CV avant Juillet 1960

2 CV



3303-T

Clé Ø 72 pour écrou 2 crans de roulement de moyeu AV et de bouchon de fermeture moyeu AR  
(s'utilise avec 3301 T) pour 2 CV depuis Juillet 1960

2 CV



3304-T

Clé Ø 75 pour écrou 2 crans de roulement de moyeu AV et de bouchon de fermeture moyeu AR  
(s'utilise avec 3301 T pour 3 CV et 2 CV 4 x 4)

★



3305-T

Embout 2 crans de l'ensemble 3301-T vendu éventuellement pour compléter un ancien 1811 VA.

2 CV

3 CV



3306-T

Montage pour réglage des rotules inférieures de pivot

★ ★



3307-T

Clé pour écrou de moyeu AR (88 mm s/plats)

★

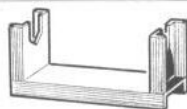









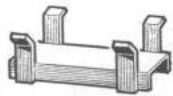

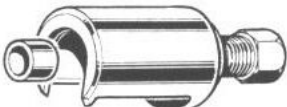
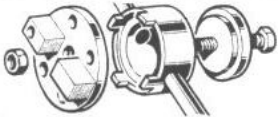

3308-T\*

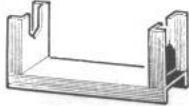
Support pour essieu AR (s'utilise avec un cric rouleux)

★

**FENWICK****OUTILLAGE RÉPARATION CITROËN****ESSIEUX. Classe 3301-T à 3500-T**

			3 CV	DX (DS 21)	DJ (DS 21 méc.)	350 (camion N)	600 (camion P)	2 CV
	<b>3309-T*</b>	Support pour essieu AV (s'utilise avec un cric rouleur)				★		
	<b>3310-T</b>	Clé pour écrou de cuvette de rotule supérieure de pivot		★	★			
	<b>3311-T</b>	Extracteur de siège de rotule supérieure de pivot		★	★			
	<b>3312-T</b>	Extracteur de bras d'essieu AV et de pignon de pompe à huile (remplace 1864-T)		★	★			
	<b>3313-T</b>	Ensemble clé et support pour démontage du pivot		★	★			
	<b>3314-T</b>	Clé pour siège de rotule inférieure de pivot		★	★			
	<b>3315-T</b>	Bouterolle pour sertissage des tocs de roues		★	★			
	<b>3316-T</b>	Embout intermédiaire pour extraire le pignon de commande de pompe à huile (s'utilise avec 3312-T ou 1864-T)		★	★			
	<b>3317-T*</b>	Support pour essieu AR (remplace 2000-T) (s'utilise avec un cric rouleur)					★	T 55-TT
	<b>3318-T</b>	Rondelle support pour pivot à l'étau		★	★			
	<b>3451-T bis</b>	Clé pour montage des frotteurs	★				★	
	<b>3453-T</b>	Clé pour écrou de réglage des embouts de pot de suspension (50 mm s/plats)	★					
	<b>3455-T</b>	Embout pour réglage des hauteurs (3 CV avec amortisseurs hydrauliques) (9 mm s/plats)	★				★	
	<b>3456-T</b>	Clé pour manœuvre de 3455-T (21 mm s/plats)	★				★	

**FENWICK****OUTILLAGE RÉPARATION CITROËN**

**ESSIEUX. Classe 3301-T à 3500-T**  
**DIRECTION. Classe 3501-T à 3550-T**

3 CV

DX (DS 21)

DJ (DS 21 méc.)

350 (camion N)

600 (camion P)

2 CV

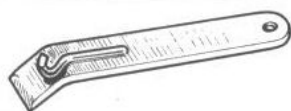
**3457-T**

Crochet pour sangle de pot de suspension (voitures avec amortisseurs hydrauliques)

★

★

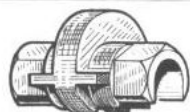
**3458-T**

Embout pour maintien des embouts de réglage des pots de suspension (voitures avec amortisseurs hydrauliques)

★

★

**3502-T**

Extracteur de barres de direction

★

★

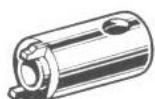
**3503-T**

Clé pour écrou de pignon de commande de crémaillère (remplace les anciens 3501-T et 1981-T)

★

★

**3505-T**

Extracteur de rotules de barre d'accouplement

★

★

**3506-T**

Embout pour écrou de relais

★

★

**3507-T**

Tube de montage de cuvette de roulement inférieur de relais (remplace 1990-T)

★

★

**3508-T**

Ensemble pour montage des joints de l'embout de cylindre

★

★

**3509-T bis**

Ensemble pour montage des joints de cylindre

★

★

**3510-T**

Cône pour montage des joints de piston

★

★

**3511-T**

Cône pour montage du piston dans le cylindre

★

★

**3512-T**

Cône pour montage du joint central de piston dans le cylindre

★

★

**3513-T**

Clé pour embout de cylindre

★

★

**FENWICK****OUTILLAGE RÉPARATION CITROËN****FREINS. Classe 3551-T à 3650-T**







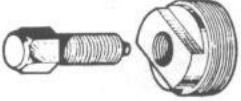
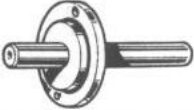
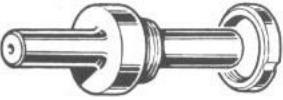

3 CV

DX (DS 21)

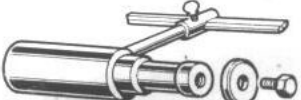
DJ (DS 21 méc.)

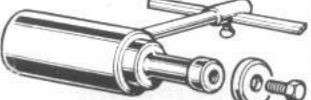
350 (camion N)

600 (camion P)

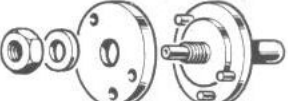
	3551-T	Extracteur de tambour AR ( $\varnothing$ 78 x 2,00 mm)	★					
	3552-T	Mandrin pour rectification des tambours AV (et AR-AW)	★					
	3553-T	Mandrin pour rectification des tambours AR	★					
	3555-T	Appareil de centrage des garnitures de freins AR	★					
	3556-T	Outil pour dépose et pose des calottes de ressorts d'appui de segments de frein	★	★	★			
	3557-T	Appareil de centrage freins AV					★	
	3558-T	Appareil de centrage freins AR					★	
	3559-T	Clé pour contre-écrou de plaquettes de frein mécanique côté gauche (16 mm s/plats)	★	★				
	3560-T	Appareil de centrage freins AV					★	
	3562-T	Clé pour ressorts de rappel segments AV					★	
	3563-T	Clé pour cames de frein AV (6 x 11,5 mm s/plats)					★	
	3564-T	Levier pour ressorts rappel segments AR					★	
	3565-T	Appareil de centrage des garnitures de frein AR	★	★				
	3566-T	Mandrin pour rectification des tambours AR	★	★				

**FENWICK****OUTILLAGE RÉPARATION CITROËN**

**FREINS.** Classe 3551-T à 3650-T  
**HYDRAULIQUE.** » 3651-T à 3800-T  
**CARROSSERIE.** » 3801-T à 3900-T







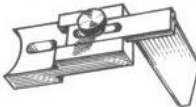

3 CV

DX (DS 21)

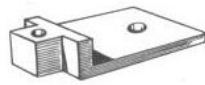
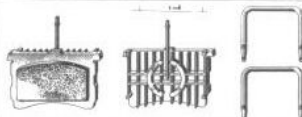
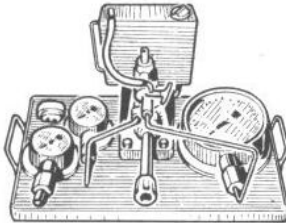
DJ (DS 21 méc.

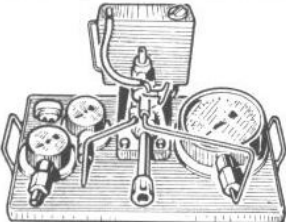
350 (camion N)

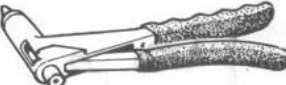
600 (camion P)

	3570-T	Appareil de contrôle de centrage des garnitures de frein AV	2CV 3CV					
	3571-T	Pince à écarter les pistons de freins AV		★	★			
	3572-T	Calibre de réglage de répartiteur de freins				★	★	
	3574-T	Jeu de 2 plaquettes meules avec poignées pour rectification des disques de frein sur voiture		★	★			
	3651-T	Banc d'essais, utilisé avec liquide hydraulique minéral L.H.M. (Ce banc est peint en vert) Composition réduite pour camions				★	★	
	3653-T	Tas et mandrin pour montage du couvercle de pompe HP (remplace 2287-T)		★	★	★	★	
	3654-T 3655-T	Banc d'essais hydrauliques livré avec 1 tableau portant 1 jeu de raccords (Voir documentation spéciale) Ce banc est peint en vert pour liquide L.H.M.		★	★			
	3801-T	Jeu de 2 gabarits doubles pour contrôle des 4 entrées de portes (vendu emballé) Remplacé par 3808-T		★				
	3802-T	Pince pour pose des rivets de pavillon		★				
	3803-T	Guide de perçage pour retirer les rivets de pavillon		★				



**FENWICK****OUTILLAGE RÉPARATION CITROËN****CARROSSERIE. Classe 3801-T à 3900-T**









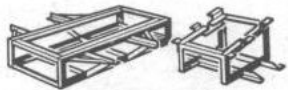

3 CV

DX (DS 21)

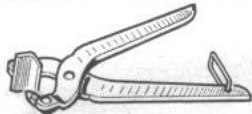
DJ (DS 21 méc.)

350 (camion N)

600 (camion P)

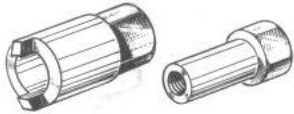
	3804-T	Jeu de 2 supports pour caisse AM (travail sur marbre)	★						
	3805-T	Appareils pour montage de la clé de pare-brise	★						
	3807-T	Gabarit doublé de Porte AR de Break pour transformer un 3801-T en 3808-T	★						
	3808-T	Jeu de 3 gabarits doubles pour contrôle des entrées de portes (Berline et Break)	★						
	3809-T	Outil pour monter les agrafes plastiques (alésage Ø 3,25)	★						
	3813-T	Pince pour sertissage calandre et capot moteur					★	★	
	3814-T	Outil pour montage clés de hublots		2CV			★	★	
	3815-T	Outil pour montage joint enjoliveur de pare-brise		3CV			★	★	
	3816-T	Outil pour montage septain de montage pare-brise					★	★	
	3820-T	Pince pour sertissage des caoutchoucs de baies de portes et coffre AR	★						
	3901-T	Appareil pour réglage des phares longue portée					★	★	
	3902-T	Outil pour dépose de l'antivol de direction					AY		

NB : 1<sup>o</sup>) Les abréviations pour les différents types de véhicules sont les suivantes :

350 - Camion « N » avec moteur essence :	*
350 - Camion « N » avec moteur Perkins :	Pe
350 - Camion « N » avec moteur M.A.N. :	M
600 - Camion « P » avec moteur essence :	E
600 - Camion « P » avec moteur Diesel :	D
DS 21 :	DX
DS 21 mécanique :	DJ

NB : 2<sup>o</sup>) Les outillages marqués d'un astérisque doivent être utilisés avec un cric rouleur.  
L'utilisateur devra souder un axe correspondant au diamètre du cric employé.

# FENWICK

SOCIÉTÉ ANONYME AU CAPITAL DE 30 000 000 F \* R. C. SEINE 60 B 874

DÉPARTEMENT A.M.A.

24, BOULEVARD BIRON, 93-SAINT-OUEN • TÉL. 606-17-79

SUCCURSALE : 7, RUE CURIE, 69-LYON (6<sup>e</sup>) • TÉL. 52-04-77