

XM

30 SEPTEMBER 1994

REF.



ABONNEMENT GME

MOTOR DK5

- TOPPLOCK

MAN 008931

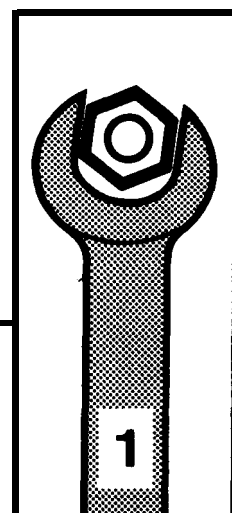

S



AUTOMOBILES CITROËN
DIRECTION COMMERCE EUROPE
DOCUMENTATION APRÈS VENTE

INNEHÅLLSFÖRTECKNING

TOPPLOCK

ÅTDRAGNING : TOPPLOCK	3
DEMONTERING – MONTERING : TOPPLOCK (PÅ FORDONET)	5
DEMONTERING – MONTERING : KAMAXEL	11

ÅTDRAGNING : TOPPLOCK

1 – LÄMPLIGA VERKTYG

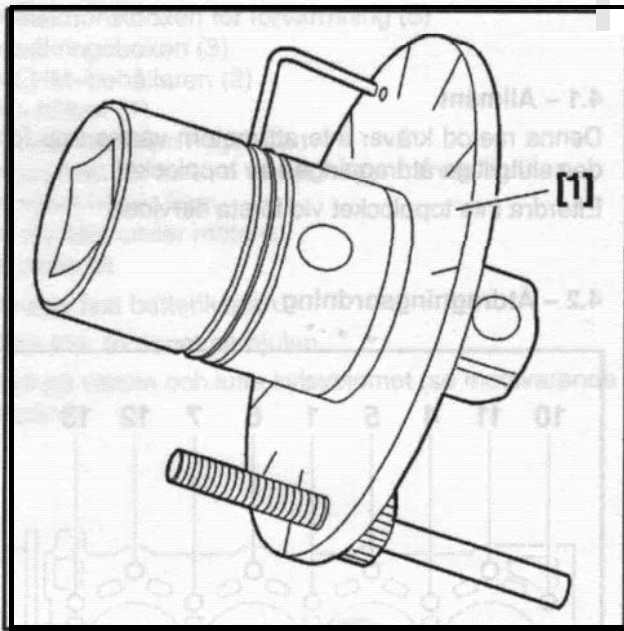

Fig : B1DP001C

[1] verktyg för vinkelåtdragning.

[1]	4069-T
-----	--------

2 – KONTROLL AV TOPPLOCKSBULTARNA FÖRE ÅTERANVÄNDNING

NÖDVÄNDIGT : Innan topplocks-bultarna återanvänds måste man kontrollera deras längd.

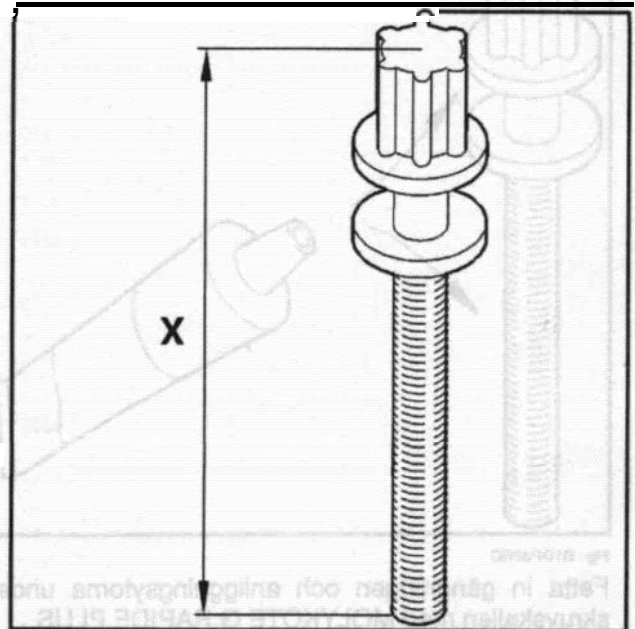

Fig : B1DP000C

X skruvens totala längd.

Motorkod	0 skruv	X
DK5	10x150	162,5 mm
	12x150	153,5 mm

NÖDVÄNDIGT : Ta nya skruvar om längden överstiger : (X).

3 – FÖRUTSÄTTNINGAR

Rengör packningsplanen.

(använd inte något vasst eller slipande verktyg)

Kontrollera topplockets planhet 0,03 mm.

För en gänga genom topplockets gängning för topplocks-bultarna (gängor i 10x150 och 12x150).

Topplöckspackningen skaft monteras torrt.

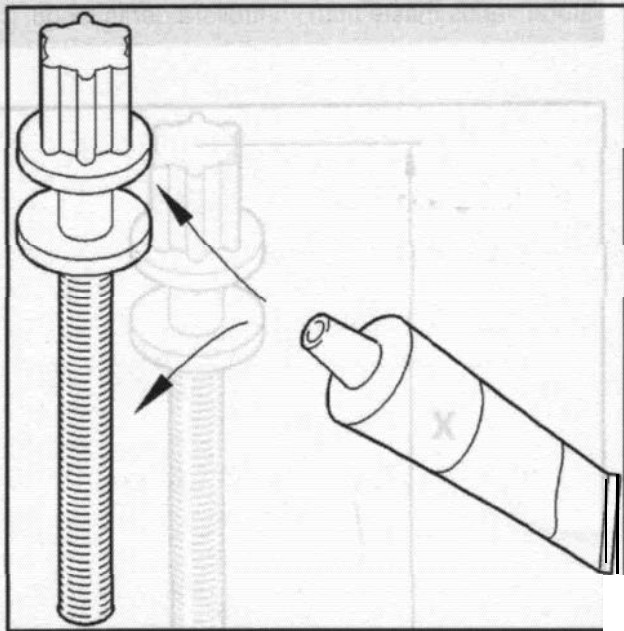

Fig : B1 DPOORC

Fettal in gängningen och anliggningsytorna under skruvskallen med MOLYKOTE G. RAPIDE PLUS.

4 – TOPPLOCKETS ÅTDRAGNING

NÖDVÄNDIGT : Dra åt topplocks-bultarna i angiven ordning.

4.1 – Allmänt

Denna metod kräver inte att motorn värms upp före den slutgiltiga åtdragningen av topplocket. Efterdra inte topplocket vid första servicen.

4.2 – Åtdragningsordning

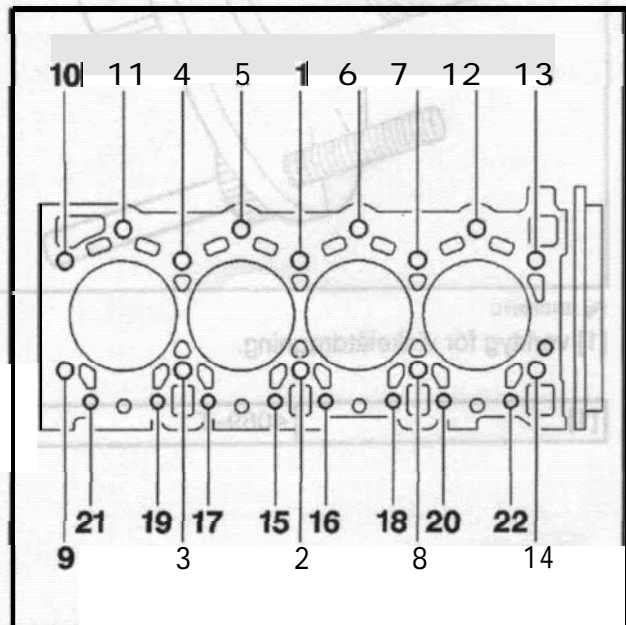

Fig : B1BP03XC

Denna åtgärd görs i 2 omgångar.

Första omgången :

- dra åt bult för bult i angiven ordning (1 till 14)
- åtdragning av bultarna (12x150) till 5 daNm
- dra åt bult för bult i angiven ordning (15 till 22)
- åtdragning av bultarna (10x150) till 3,5 daNm

Andra omgången :

- dra åt bult för bult i angiven ordning (1 till 22)
- åtdragningsvinkel $120^\circ \pm 5^\circ$ använd verktyget [1]

X	Q skruv	Motokod
mm 2,531	10x150	D12
mm 2,531	12x150	

DEMONTERING – MONTERING : TOPPLOCK (PÅ FORDONET)

1 – LÄMPLIGA VERKTYG

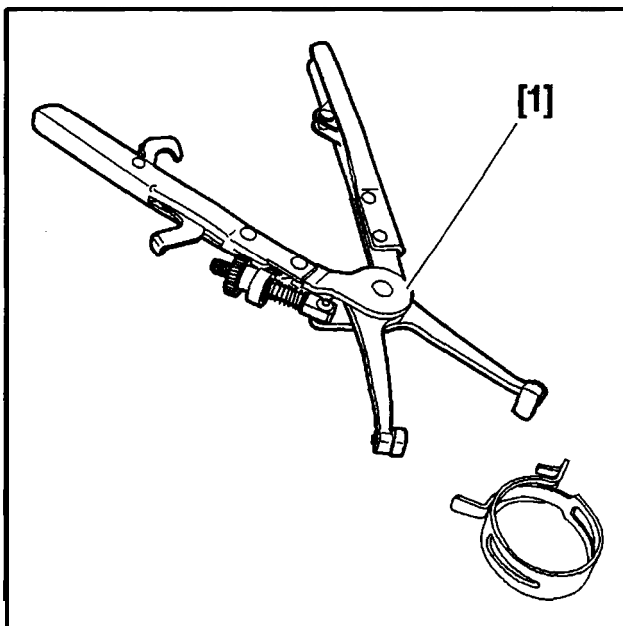

Fig : E5-P059C

[1] tång för slangklämmor 9029-T.

Kompletterande verktyg :

- låspinne 5711 -TQ (verktygssats 5711 -T)
- nyckel 5711 -TR (verktygssats 5711 -T)
- sparnnyckel 5711 -TS (verktygssats 5711-T)
- pinne for svänghjulet 7014-TJ (verktygssats 7004-T)
- pinne for kamaxeldrevet 5711-TA (verktygssats 5711-T)
- pinne for insprutningspump 5711 -TB (verktygssats 5711-T)
- apparat for mätning av **remspänning** 4099-T - 4122-T
- skydd for filterenhet och LHM-behållare 9004-T
- påfyllningscylinder 4520-T
- sats demonteringsverktyg for att lossa topplocket 149-T (verktygssats 4067-T)

2 – DEMONTERING

Lyft och palla upp fordonet med hangande hjul.

Lossa batteriets kåpa :

- 2 punkter, på framsidan
- 1 punkt **märkt** med en pil på samma sida som luftfiltret (**använd** en skruvmejsel)

Demontera :

- batteriet
- skyddet under motorn
- hjulet höger fram
- skyddet for motorn under höger **främre** hjulhus
- innerskärmen **höger** fram

Tom :

- växellådan
- kylsystemet (se motsvarande **åtgärd**)

Demontera :

- höger drivaxel (se motsvarande **åtgärd**)
- turbokompressorn (se motsvarande **åtgärd**)

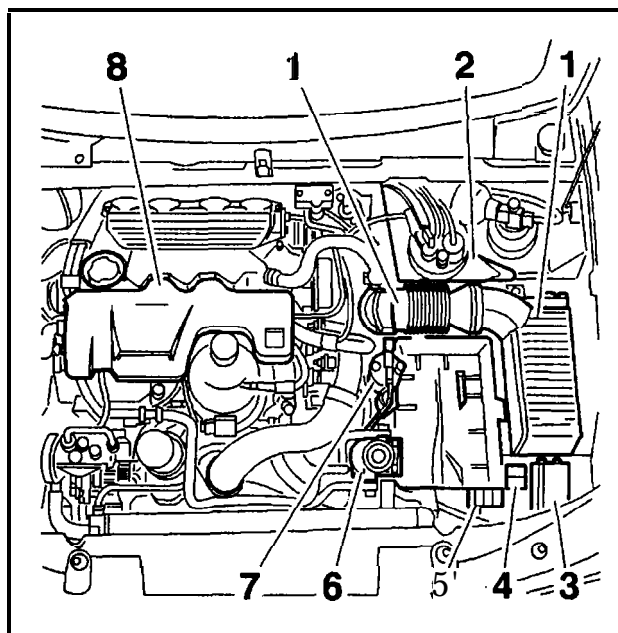

Fig : B1DP02GC

Demontera :

- luftfiltret (1) (med sin muff)
- **LHM-behållaren** (2)

Montera skyddet for filterenheten och LHM-behållaren.

Demontera fästskruven och ta bort :

- sakringsboxen (3)
- elektronikboxen for **fövärmning** (5)
- luftningspumpen for dieselolja (6)
- avfuktningens enhets behållare (7)
- batterilådan

Ta loss :

- kabelhärvorna till batteriladan
- säkringsuttagen (4) till **kylfläktenheten**

Koppla loss vajern **för öppning** av motorhuven.

Demontera :

- batteriladan
- **kåpan** (6)
- drivremmen för kylvattenpumpen (se motsvarande **åtgärd**)

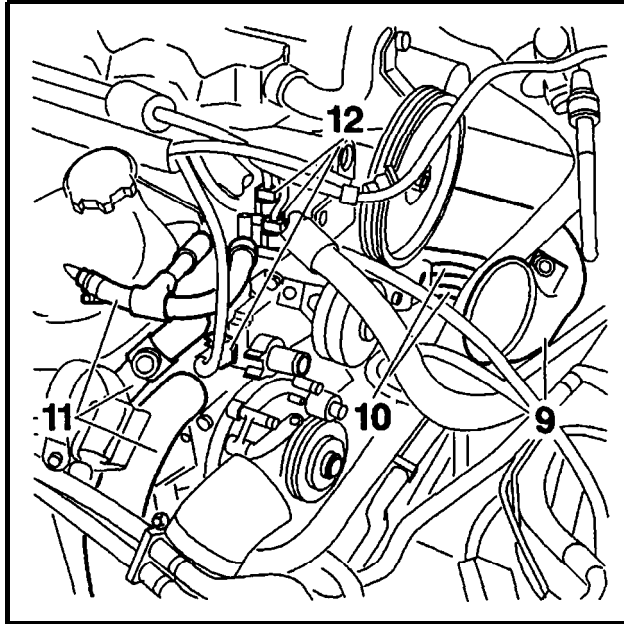

Fig: B1DP02HC

Demontera muffen (9).

Koppla ur :

- varmarens **ingångs-** och returslang (10) för dieseloljan
- slangarna (11) ; använd verktyget [1]
- kopplingsstyckena (12)

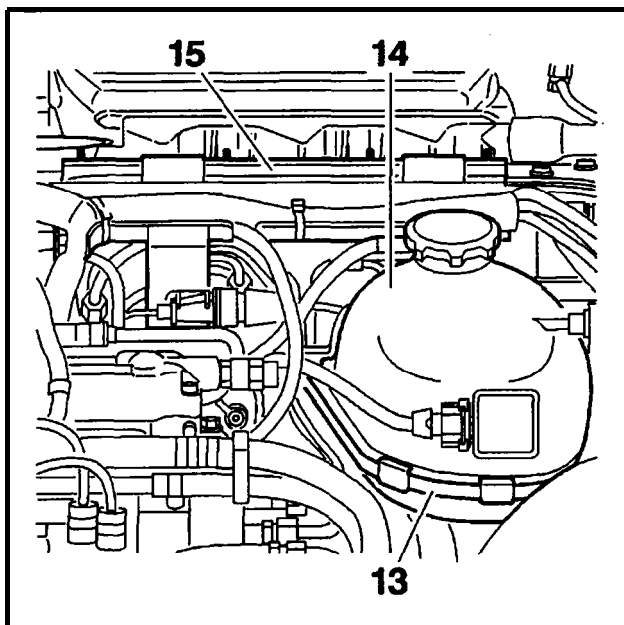

Fig: B1DP02IC

Demontera spännbandet (13).

Koppla ur slangen till expansionskärlet, **använd** verktyget [1].

Demontera expansionskärlet (14).

Lossa **kabelhärvorna** från **fästet** (15).

Demontera :

- kabelhärvornas fäste (15)
- insprutarslangarna

Koppla ur :

- insprutarnas returslang
- de 2 matarkablarna till glödstiften
- insprutarens kopplingsstycke för cylinder nummer 3

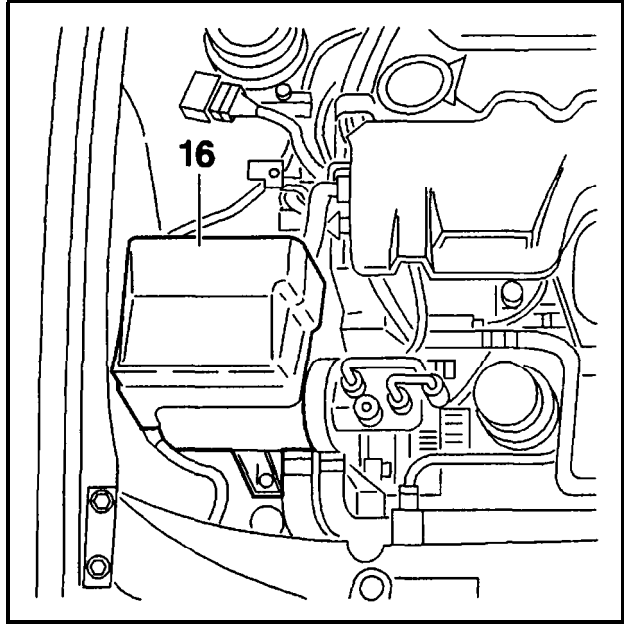

Fig: B1DP02JC

Ta ur datorerna ur ladan (16).

Demontera datorladan (16).

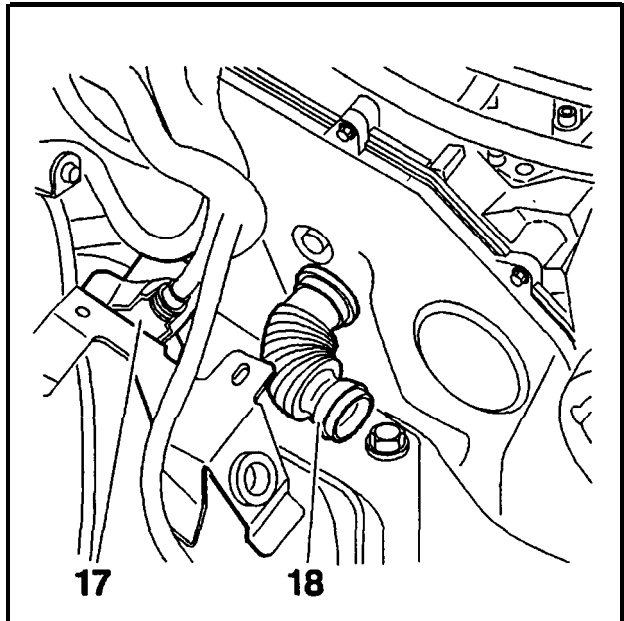

Fig: B1DP02KC

Demontera :

- kopplingsstyckets kapa (17)
- fastskruvarna till kopplingsstycket (17)
- muffen (18) (vrid **1/4** varv)

Lossa kabelhärvorna.

Demontera drivremmen för tillbehör (se motsvarande **åtgärd**).

TOPPLOCK

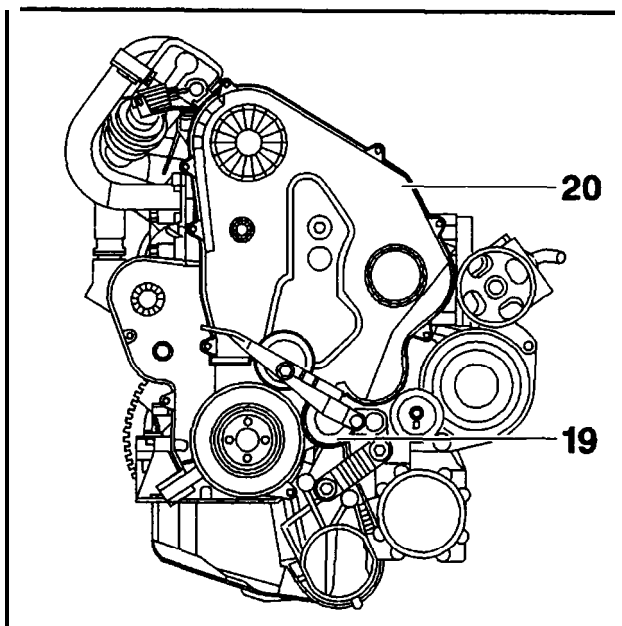

Fig : B1DP02LC

Demontera :

- rullen (19)
- övre transmissionskåpan (20)
- kamremmen (se motsvarande åtgärd)

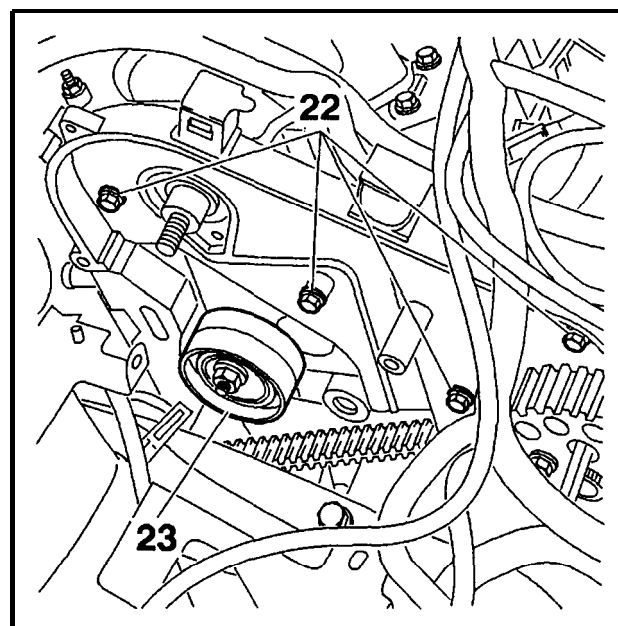

Fig : B1DP02NC

Demontera :

- skruvarna (22)
- spännrullen (23)

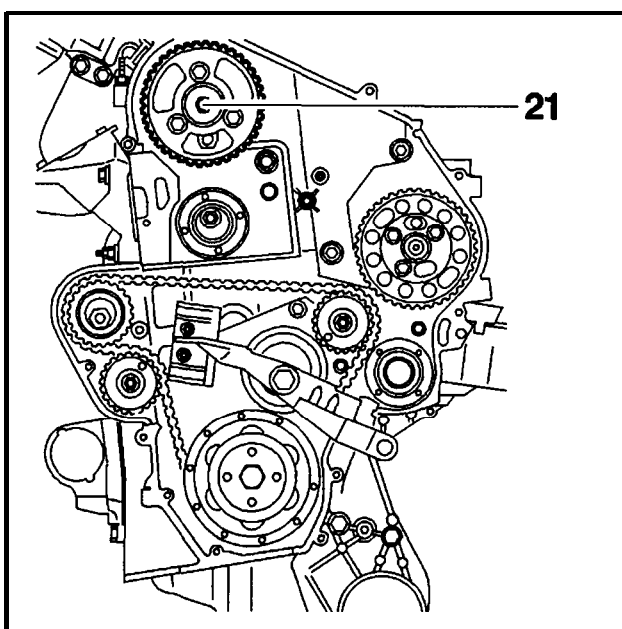

Fig : B1DP02MC

Demontera kamaxeldrevet (21) (med dess nav).

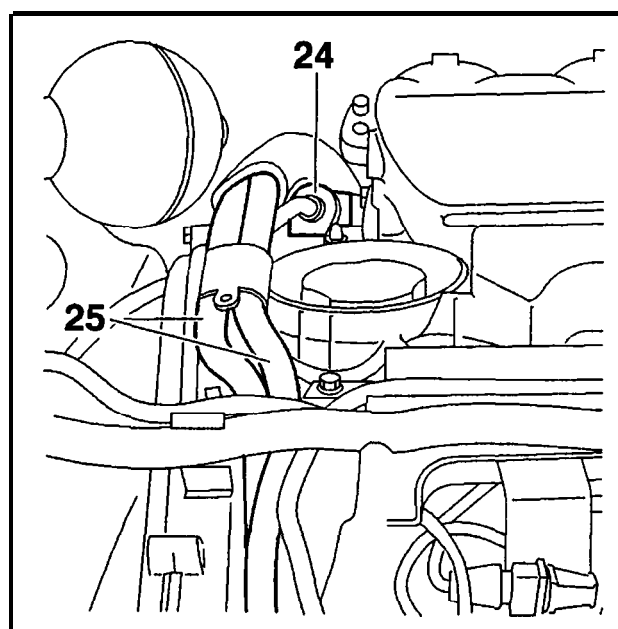

Fig : B1DP02PC

Demontera magnetventilen (24).

Lossa slangarna (25).

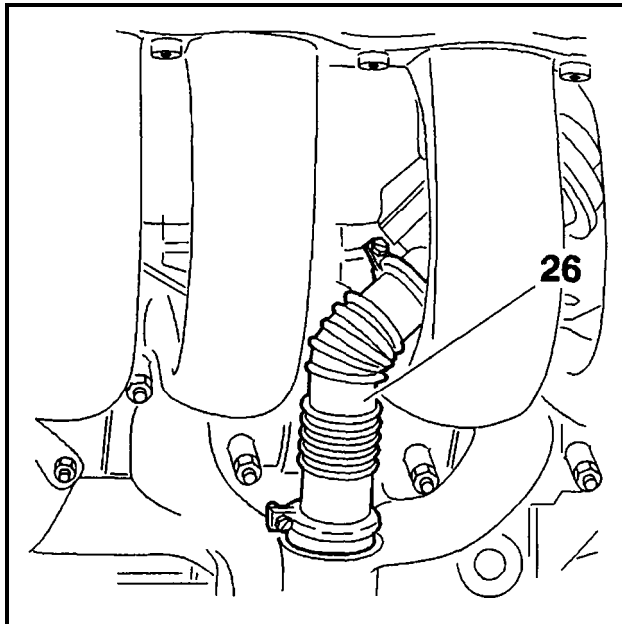

Fig. BI DP02QC

Koppla ur metallmuffen (26).

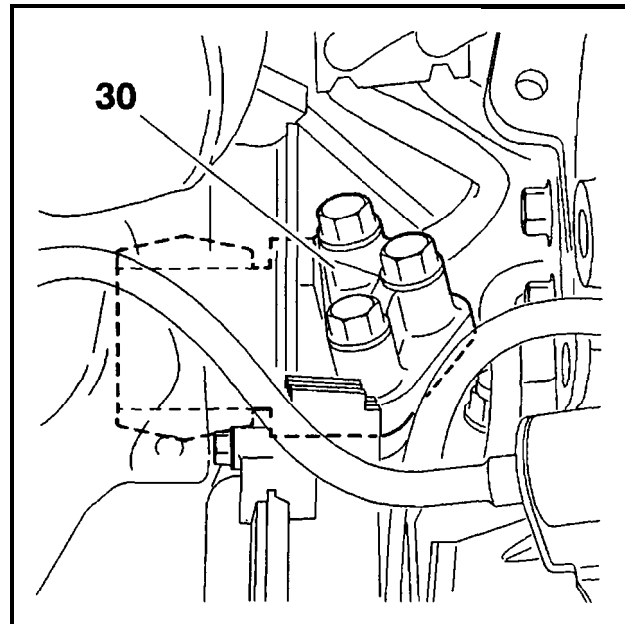

Fig. □ 1DP02SC

Demontera :

- det elastiska stoppet (30)
- **cylinderlocksultarna** (22 skruvar)
- topplocket

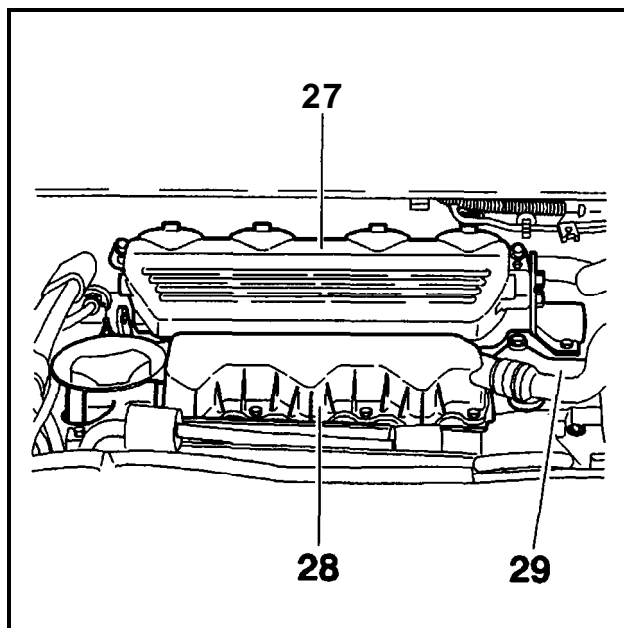

Fig. BI DP02RC

Demontera :

- lufttanken (27) (med sina fästen)
- ventilkåpan (28)
- kåpan (29)

3 – MONTERING

3.i – Allmänt

Rengör packningsplanen (använd inte något vasst eller slipande verktyg).

Kontrollera topplockets planhet : maximtillåten deformation = 0,03 mm.

For en gänga genom topplockets gängning för topplocksbultarna (gangot 10x150 och 12x150).

Blås komprimerad luft på cylinderblockets olika gängor.

NÖDVÄNDIGT : Innan topplocksbultarna återanvänds måste man kontrollera deras längd.

Ta nya skruvar om längden överstiger :

- 162,5 mm (skruvar 010)
- 153,5 mm (skruvar 012)

Borsta topplocksbultarna i gängan.

Montera topplocksbultarna som i förväg smorts in med fett MOLYKOTE GI RAPID i gängorna och under huvudet.

3.2 – Topplöck

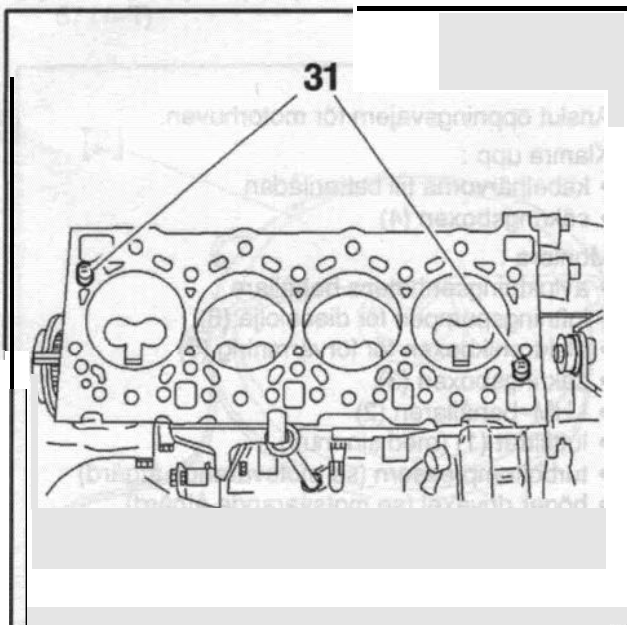

Fig : B1DP02TC

Kontrollera att det finns centreringsringar (31).

Montera :

- topplockspackningen
- topplocket
- topplocksbultarna

3.2.1 – Topplöckets åtdragning

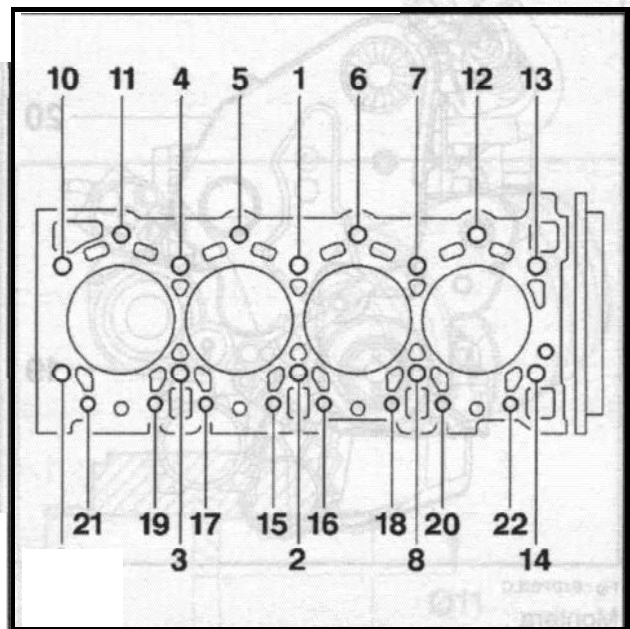

Fig: B1BP03XC

3.2.2 – Första omgången

Dra åt bult för bult i angiven ordning (1 till 14).

Åtdragningsmoment för skruvarna (Ø12) : 5 daNm

Dra åt bult för bult i angiven ordning (15 till 22)

Åtdragningsmoment för skruvarna (Ø10) : 3,5 daNm

3.2.3 – Andra omgången

Dra åt bult för bult i angiven ordning (1 till 22)

Åtdragningsvinkel 120° ; tolerans: ± 5°

MARK : Det är inte nödvändigt att dra åt topplocket ytterligare efter att motorn blivit varm.

3.2.4 – Återmontering (forts)

Montera :

- det elastiska stoppet (30) ; åtdragning till 5 daNm
- kåpan (29) ; åtdragning till 1,5 daNm
- ventilkåpan (28) ; åtdragning till 0,8 daNm
- lufttanken (27) ; åtdragning till 0,8 daNm

Anslut åter metallmuffen (26).

Klamra upp slangarna (25).

Montera :

- magnetventilen (24)
- spännrullen (23)
- skruvarna (22)
- kamaxeldrevet (med dess nav) ; åtdragning till 4,3 daNm
- kamremmen (se motsvarande åtgärd)

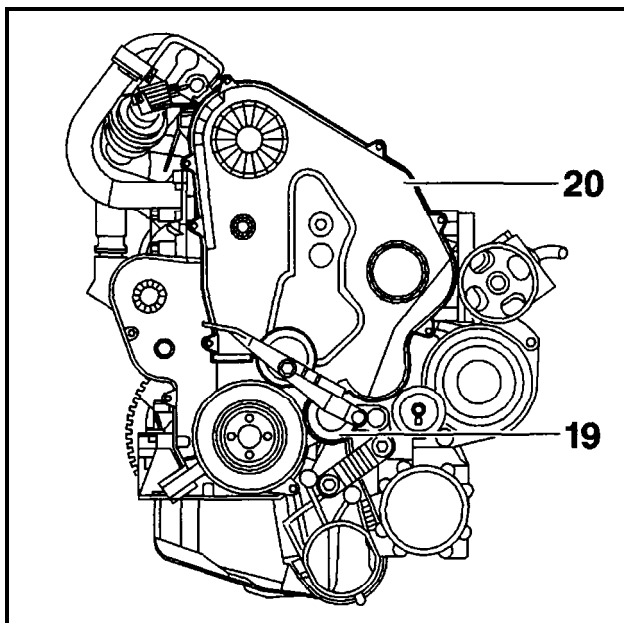

Fig : B1DP02LC

Montera :

- övre transmissionskåpan (20)
 - rullen (19)
 - drivremmen för tillbehör (se motsvarande åtgärd)
- Fast kabelhanrorna.

Montera :

- muffen (18) (vrid $1/4$ varv)
- kopplingsstycket (17)
- kopplingsstyckets kåpa (17)
- datorlådan (16)
- datorerna

Anslut åter :

- de 2 matarkablarna till glödstiften
- insprutarens kopplingsstycke för cylinder nummer 3
- insprutarnas returslang

Montera :

- insprutarslangarna
- **kabelhävornas** fäste (15)
- sätt fast **kabelhävorna på fästet** (15)

Anslut slangen på expansionskärlet ; **använd** verktyget [1].

Montera :

- expansionskärlet (14)
- spännbandet (13)

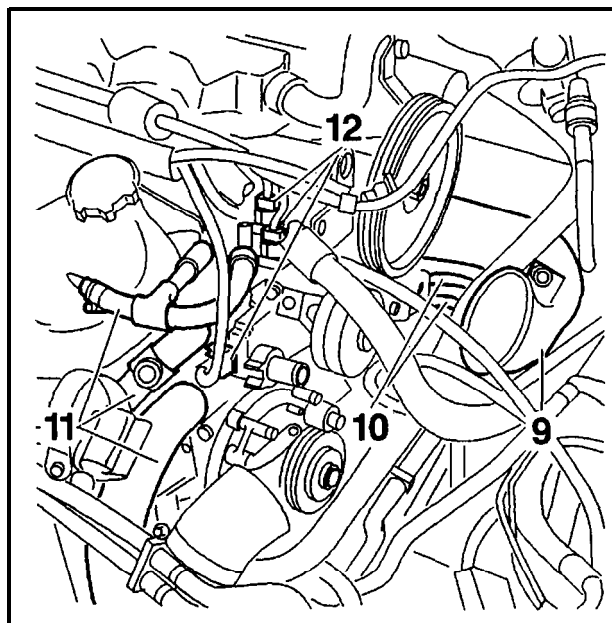

Fig : B1DP02HC

Anslut åter :

- slangarna (11) ; **använd** verktygen [1]
- kopplingsstyckena (12)
- värmarens **ingångs-** och returslang (10) för dieseloljan

Montera :

- muffen (9)
- drivremmen för kylvattenpumpen (se motsvarande åtgärd)
- kåpan (8)
- batterilådan

Anslut öppningsvajern för motorhuven.

Klamra upp :

- kabelhävorna till batterilådan
- **säkringsboxen** (4)

Montera :

- avfuktningens enhets behållare
- luftningspumpen för dieselolja (6)
- elektronikboxen för **förvärmning** (5)
- säkringsboxen (3)
- LHM-behållaren (2)
- luftfiltret (1) (med sin muff)
- turbokompressorn (se motsvarande **åtgärd**)
- höger drivaxel (se motsvarande **åtgärd**)

Fyll på olja i **växellådan**.

Montera :

- **innerskärmen** höger fram
- skyddet för motorn under höger **främre** hjulhus
- hjulet höger fram
- skyddet under motorn
- batteriet

Knapp fast batterikåpan.

Satt åter fordonet på hjulen.

Fyll på och lufta kylsystemet (se motsvarande åtgärd).

DEMONTERING – MONTERING : KAMAXEL

1-LÄMPLIGA VERKTYG

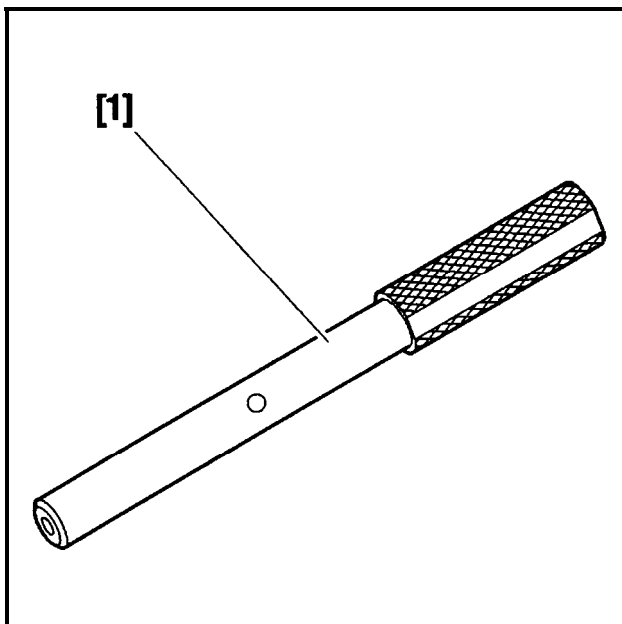

Fig : E5-P05XC

[1] låsning av kamaxeldrev 5711 -TA (verktygssats 5711-T).

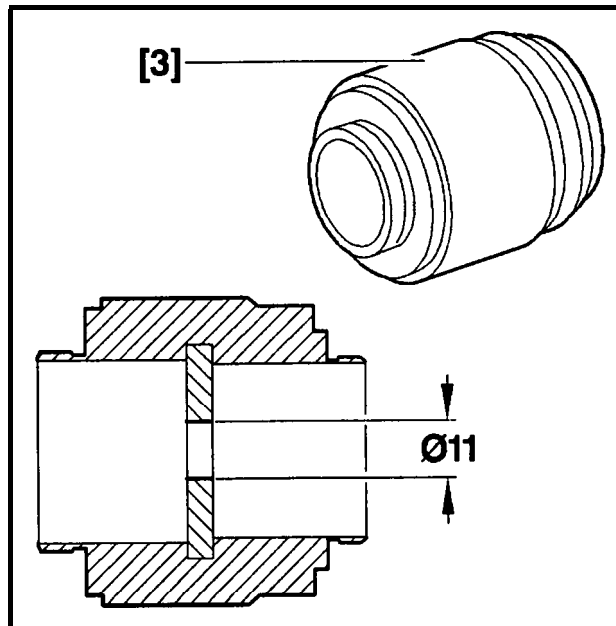

Fig : E5-P05ZC

[3] drivare för packningen – kamaxel 5711 -TF (verktygssats 5711 -T).

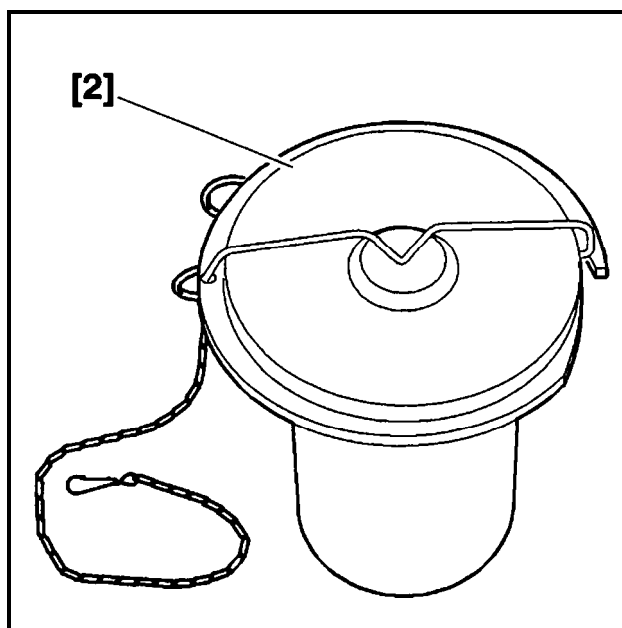

Fig : E5-P05YC

[2] skydd för filterenketen och LHM-behållare 9004-T.

Kompletterande verktyg :

- låspinne 5711 -TQ (verktygssats 5711 -T)
- nyckel 5711 -TR (verktygssats 5711 -T)
- **spännnyckel 5711-TS** (verktygssats 5711 -T)
- pinne för **svänghjulet 7014-TJ** (verktygssats 7004-T)
- pinne för insprutningspump 5711 -TB (verktygssats 5711-T)
- apparat för matning av remspänning : 4099-T eller 4122-T

2 – DEMONTERING

Lyft och stöd bilen med framhjulen hangande.

Lossa batteriets kåpa :

- 2 punkter, **på** framsidan
- 1 punkt märkt med en pil på samma sida som luftfiltret (**använd** en skruvmejsel)

Demontera :

- batteriet
- skyddet under motorn
- hjulet **höger** fram
- skyddet för motorn under höger **främre** hjulhus
- innerskärmen höger fram

Tom kylsystemet (se motsvarande **åtgärd**).

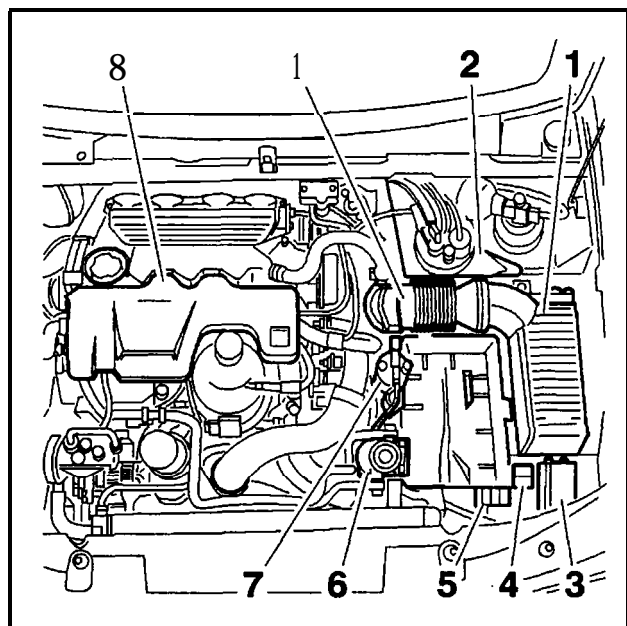

Fig : B1DP02GC

Demontera :

- luftfiltret (1) (med sin muff)
- LHM-behållaren (2)

Montera skyddet för filterenhet och LHM-behållare [2].

Demontera fästskruven och ta bort :

- säkringsboxen (3)
- elektronikboxen för förvärmning (5)
- luftningspumpen för dieselolja (6)
- avfuktningens enhets behållare (7)
- batterilådan

Ta loss :

- **kabelhärorna** till batterilådan
- sakringsuttagen (4) till kylfläktenheten

Koppla loss vajern för öppning av motorhuven.

Demontera :

- kåpan (8)
- drivremmen för kylvattenpumpen (se motsvarande åtgärd)
- kamaxelns remskiva

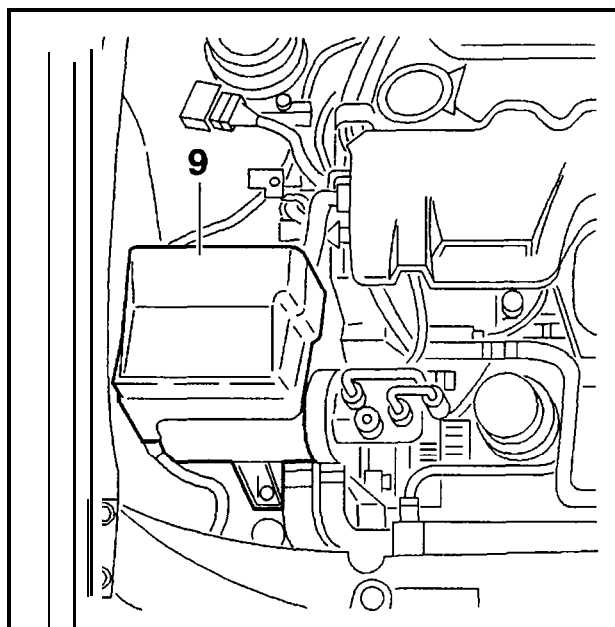

Fig : B1DP02VC

Ta ur datorerna ur lådan (9).

Demontera datorlådan (9).

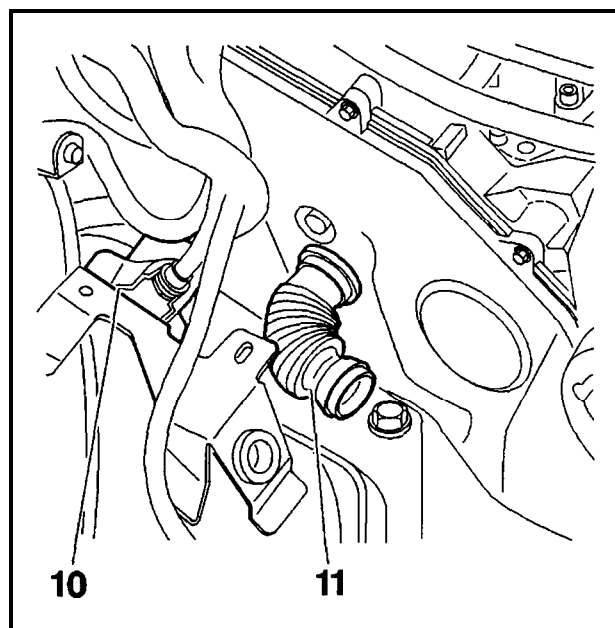

Fig : B1DP02WC

Demontera :

- kopplingsstyckets kapa (10)
- fastskruvarna till kopplingsstycket (10)
- muffen (11) (vrid 1/4 varv)

Lossa kabelhärorna.

Demontera drivremmen för tillbehör (se motsvarande **åtgärd**).

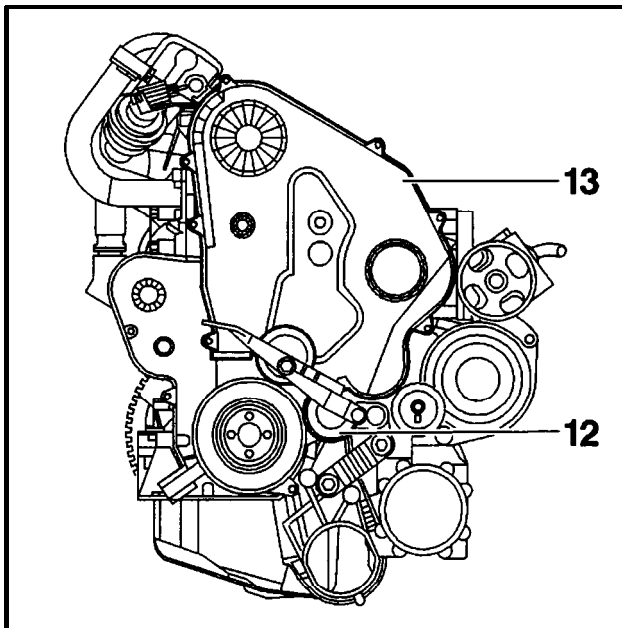

Fig : B1DP02XC

Demontera :

- rullen (12)
- övre transmissionskåpan (13)
- kamremmen : demontera delvis (se motsvarande åtgärd)

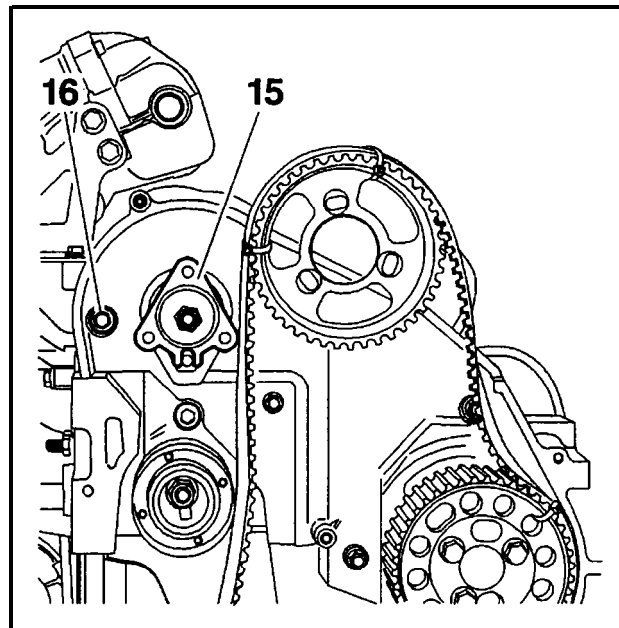

Fig : B1DP02ZC

Demontera :

- kamaxelns nav (15)
- skruven (16)

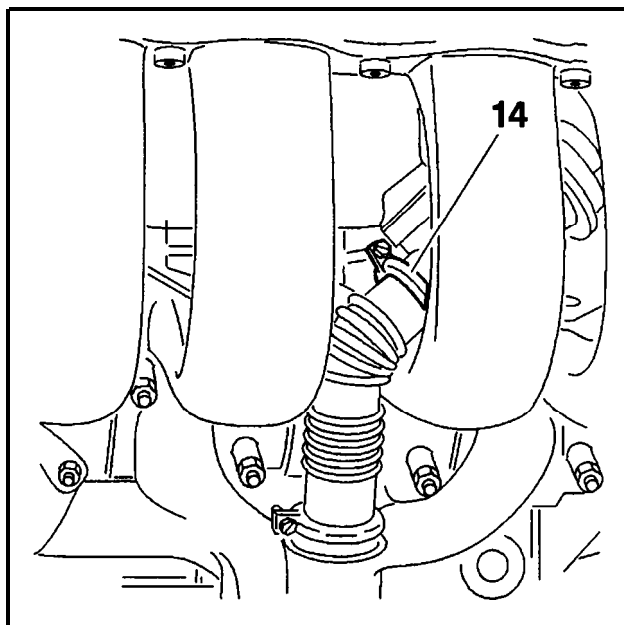

Fig : B1DP02YC

Demontera spannbandet (14).

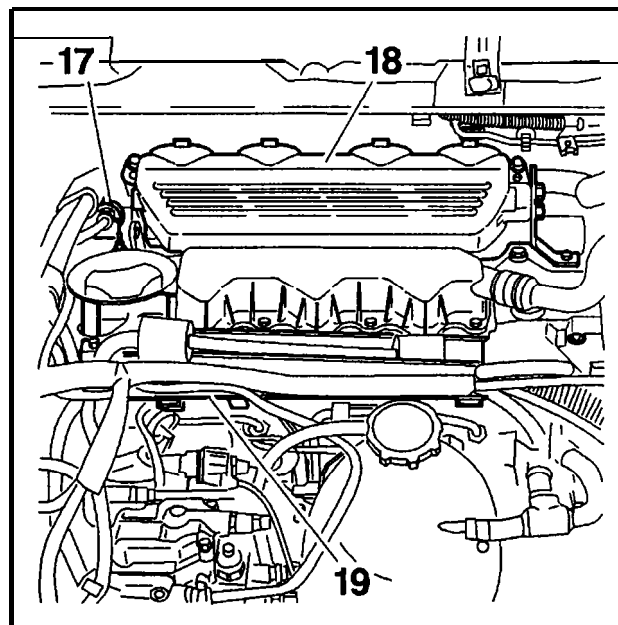

Fig : B1DP030C

Demontera :

- magnetventilen (17)
- lufttanken (18) (med sina fästen)
- fästet (19)

TOPPLOCK

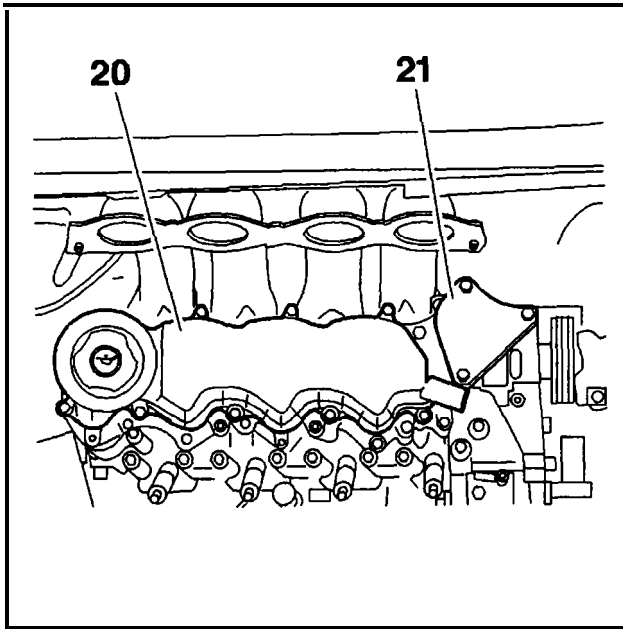

Fig: B1DP031C

Demontera :

- ventilkåpan (20)
- kåpan (21)

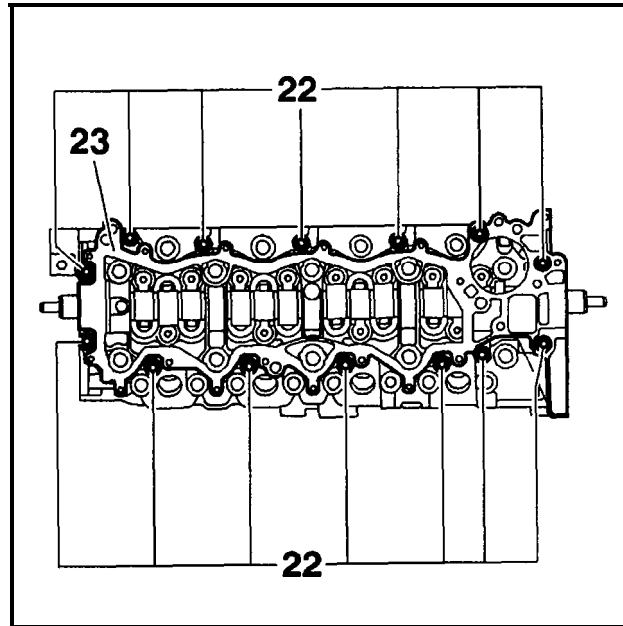

Fig: B1DP032C

Demontera :

- skruvarna (22)
- kamaxelbryggan (23)

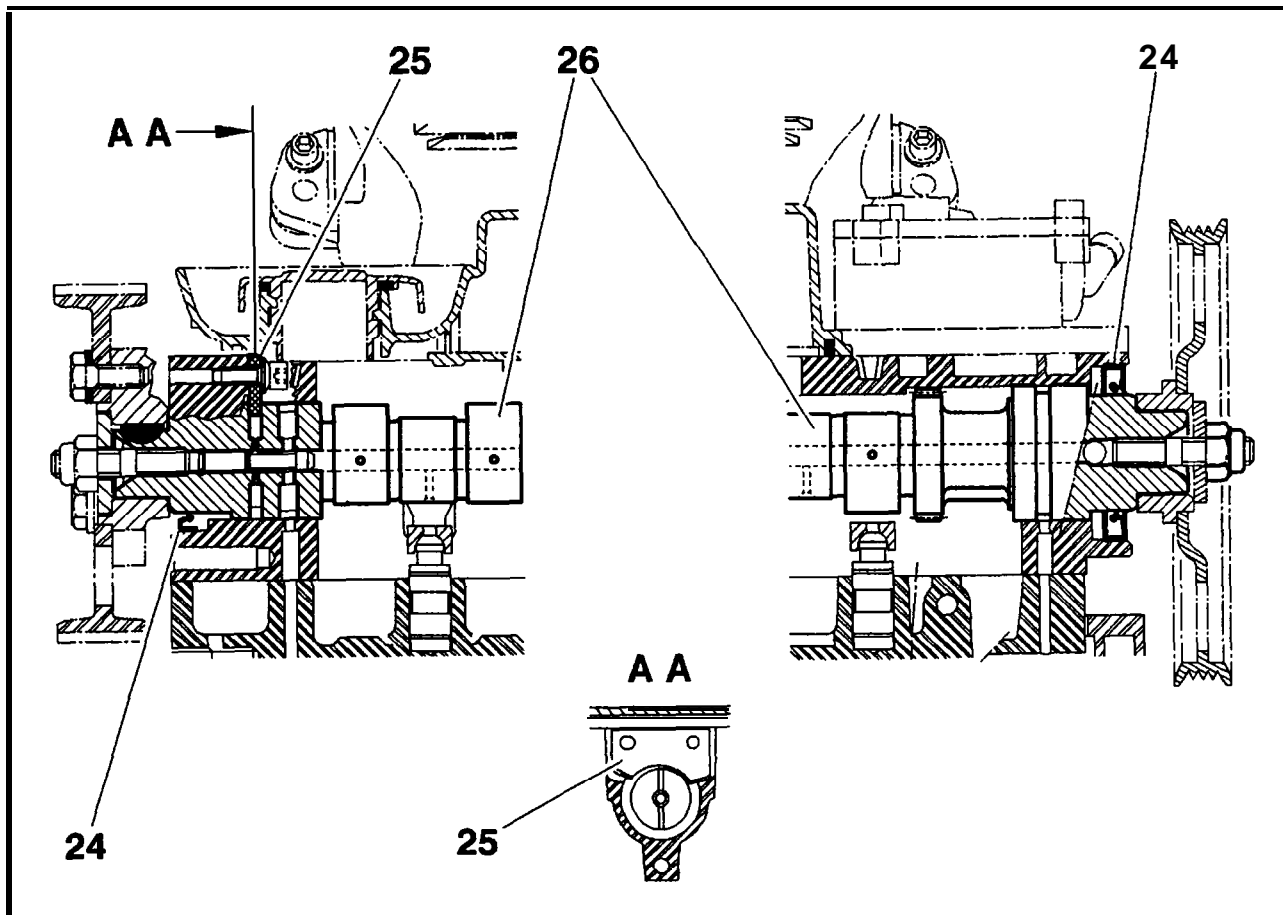

Fig: B1DP033D

Demontera :

- läpptätningarna (24)
- hållaren (25)
- kamaxeln (26)

3 – MONTERING

Rengör packningsplanen.

Använd varken slipande eller skarande verktyg **på** packningsplanen.

Kontrollera de hydrauliska ventillyftarnas skick.

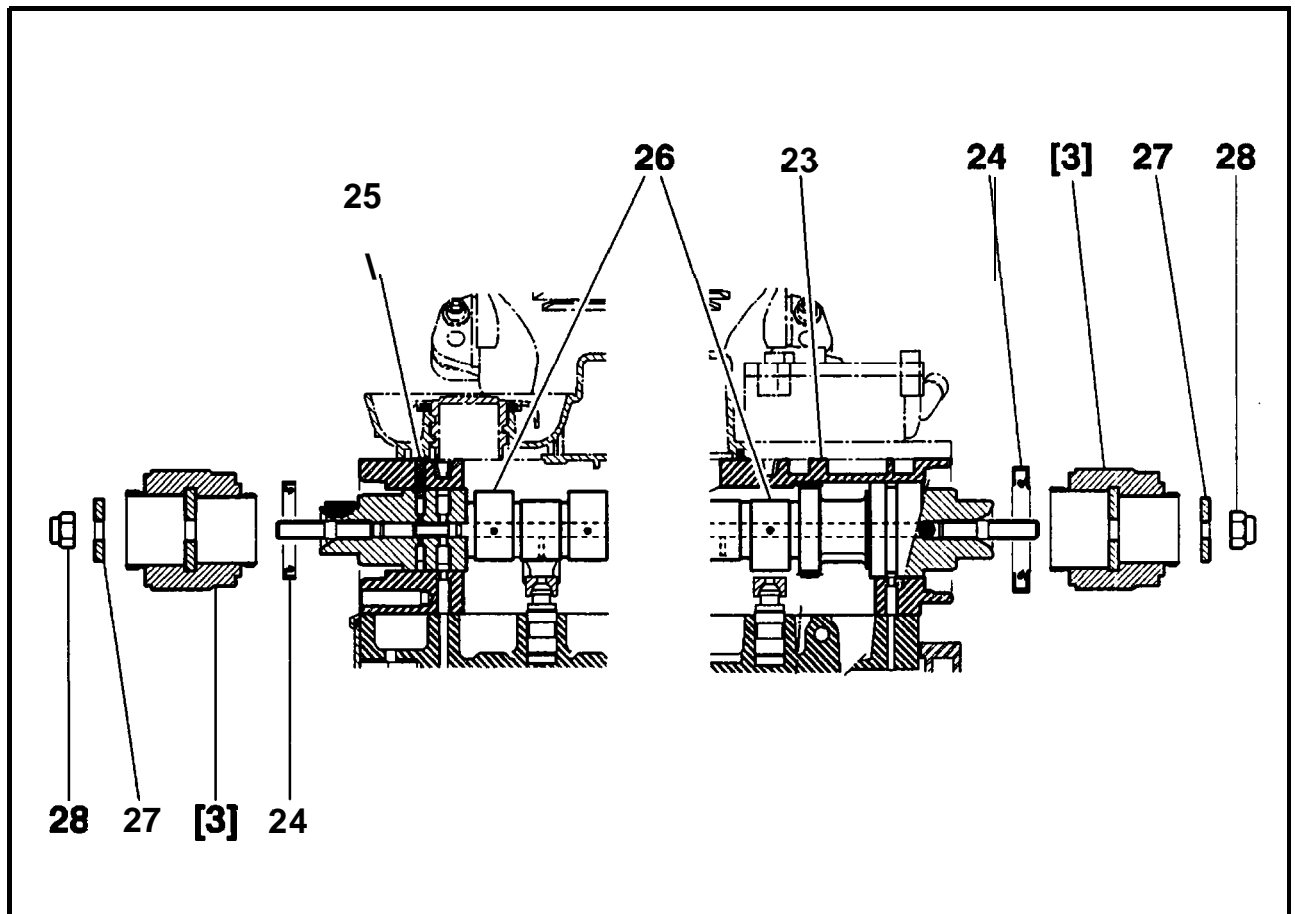

Fig: B1DP034D

Olja in kamaxeln med ny motorolja.

Montera :

- kamaxeln (26) i kamaxelbryggan (23)
- **hållaren** (25) ; dra **åt** till **1,15 daNm**
använd nya bultar (inoljade i **förväg**).

Olja in de nya **läpptätningarna** (24).

Placera verktyget **[3]** med läpptätningen (24).

Montera :

- brickan (27)
- muttern (26)

Dra **åt** muttern (26) tills läpptätningen (24) sitter **på** plats.

Demontera :

- muttern (26)
- brickan (27)
- verktyget **[3]**

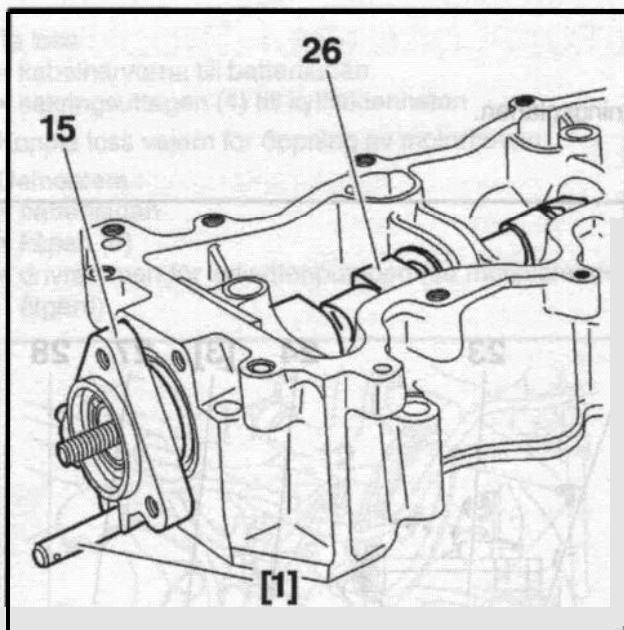

Fig: B1DP035C

Montera kamaxelnavet (15).

Lås kamaxeldrevet med låspinnen [1].

NÖDVÄNDIGT : Vrid inte längre kamaxeln (26) på risker för att skada ventilerna vid montering av kamaxellagringen på topplocket.

Demontera :

- verktyget [1]
- kamaxelns nav (15)

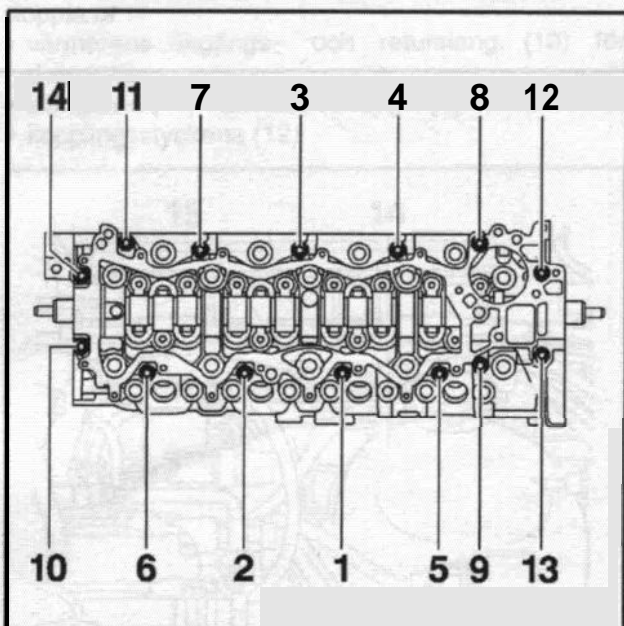

Fig: B1DP01JC

Bestryk topplockets övre packningsplan med tätningsmedel EI 0.

Montera :

- kamaxelbryggan (23) (på topplocket)
- skruvarna (22) ; dra åt till 2 daNm | genom att följa angiven ordning | 1-14
- kåpan (21) ; dra åt till 1,5 daNm
- ventilkåpan (20) ; dra åt till 0,8 daNm
- lufttanken (18) (med sina fästen) (se demontering-montering av EGR-ventil)
- magnetventilen (17)
- fästet (19)
- skruven (16)
- kamaxelns nav (15) (ny mutter) ; dra åt till 4,3 daNm
- kamremmen : montera delvis (se motsvarande åtgärd)
- övre transmissionskåpan (13)
- rullen (12)
- muffen (11) (vrid 1/4 varv)
- kopplingsstycket (10)
- kopplingsstyckets kåpa (10)

Fast kabelhärvarna.

Montera :

- drivremmen för tillbehör (se motsvarande åtgärd)
- datorlådan (9)
- datorerna

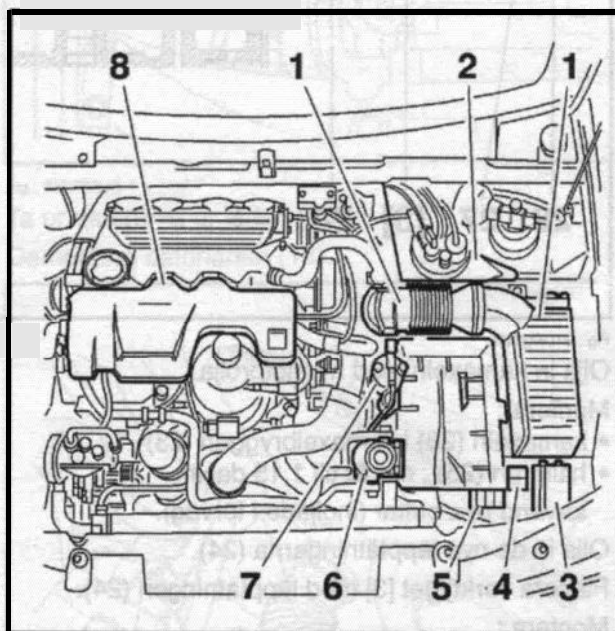

Fig: B1DP02GC

Montera :

- kamaxelns remskival (ny mutter) ; dra åt till 4,3 daNm
- drivremmen för kylvattenpumpen (se motsvarande åtgärd)
- kåpan (8)

Klamra upp :

- kabelhärvarna till batterilådan
- säkringsuttagen (4) till kylfläktenheten

Montera :

- batterilådan
- vajern för öppning av motorhuven
- avfuktningens behållare (7)
- luftningspumpen för dieselolja (6)
- elektronikboxen för förvärmning (5)
- sakringsboxen (3)
- LHM-behållaren (2)
- luftfiltret (1)
- **innerskärmen** höger fram
- skyddet för motorn under höger **främre** hjulhus
- hjulet höger fram
- skyddet under motorn
- batteriet

Knäpp fast batterikåpan.

Sätt **åter** fordonet på hjulen.

Fyll på vätska och lufta kylsystemet (se motsvarande åtgärd).