

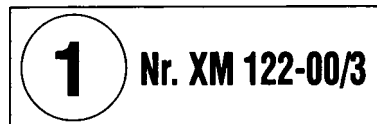

28 JULI 1995

ABONNEMENT GME

REF.



# MOTOR XUD11BTE

- TRANSMISSION

MAN 108931

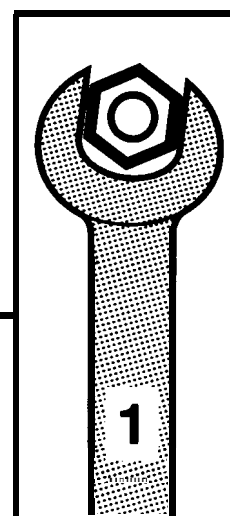

S



**AUTOMOBILES CITROËN**  
DIRECTION COMMERCE EUROPE  
DOCUMENTATION APRES VENTE

# INNEHÅLLSFÖRTECKNING

---

## TRANSMISSION

KONTROLL : INSTÄLLNING AV TRANSMISSION .....	3
DEMONTERING - MONTERING : TRANSMISSIONSREM .....	7

# KONTROLL : INSTÄLLNING AV TRANSMISSION

## 1 – LÄMPLIGA VERKTYG

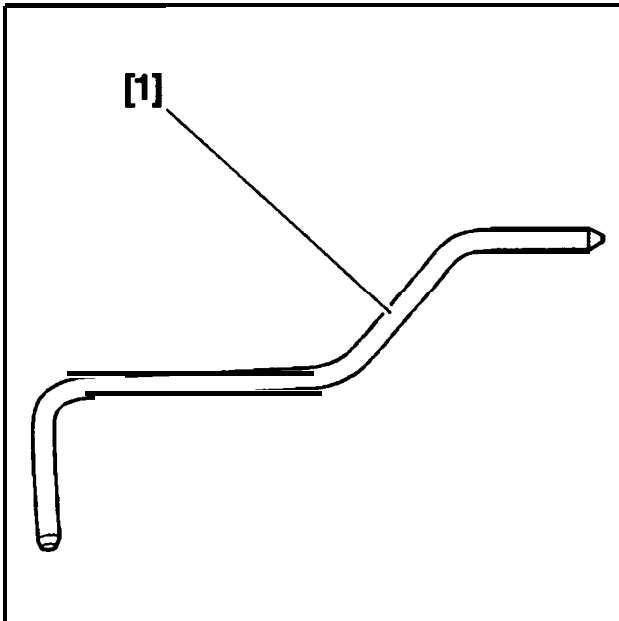

Fig : E5-P01HC  
Verktyslåda motor : 7004-T.  
[1] låspinne för svänghjul 7014-T.J.

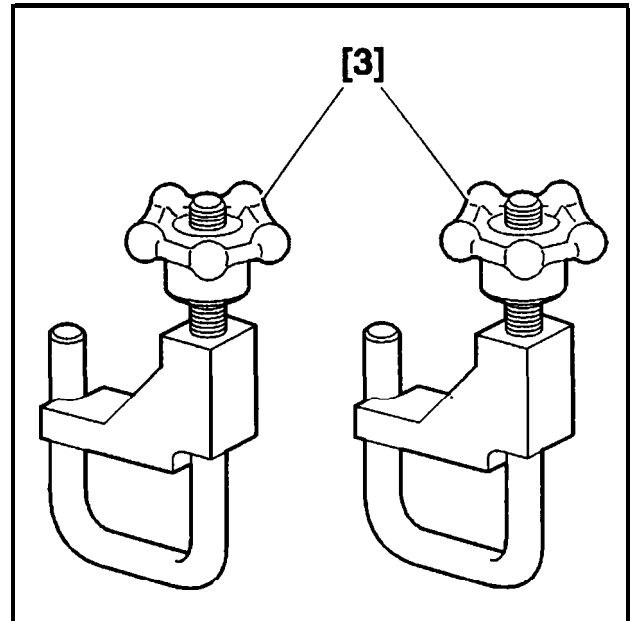

Fig : E5-P08JC  
[3] tång för slangklämmor 4153-T.

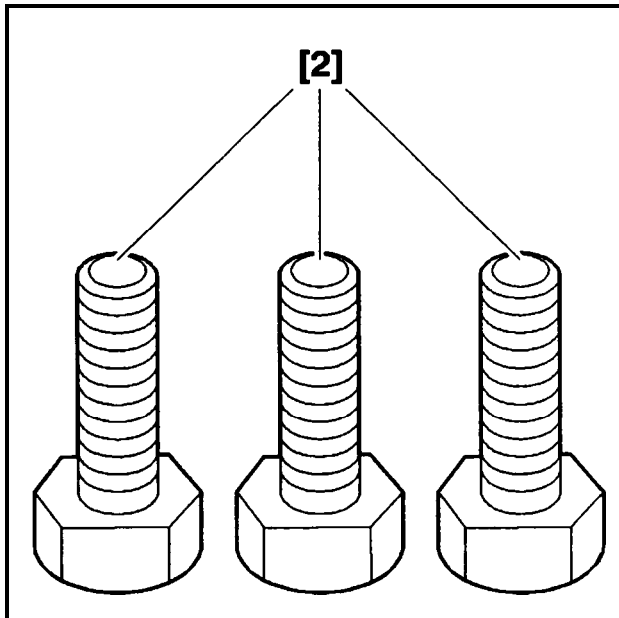

Fig : E5-P09MC  
[2] skruvar M8x40 : 7004-T.G.

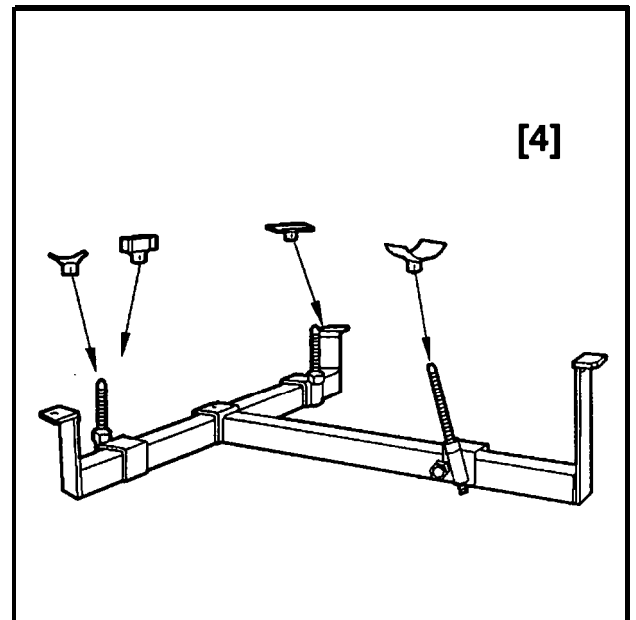

Fig : E5-P087C  
[4] nedre fäste motor/växellåda på fordon 9026-T.

# TRANSMISSION

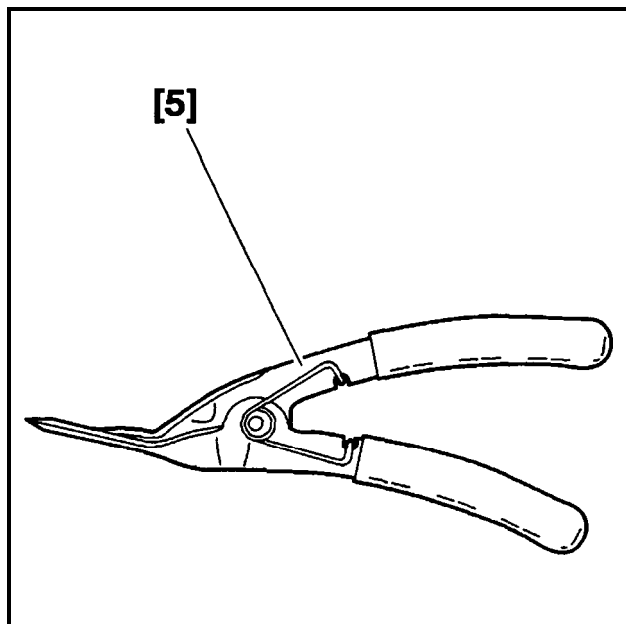

Fig : E5-P10GC

[5] tång för demontering av plastnitar : 7504-T.

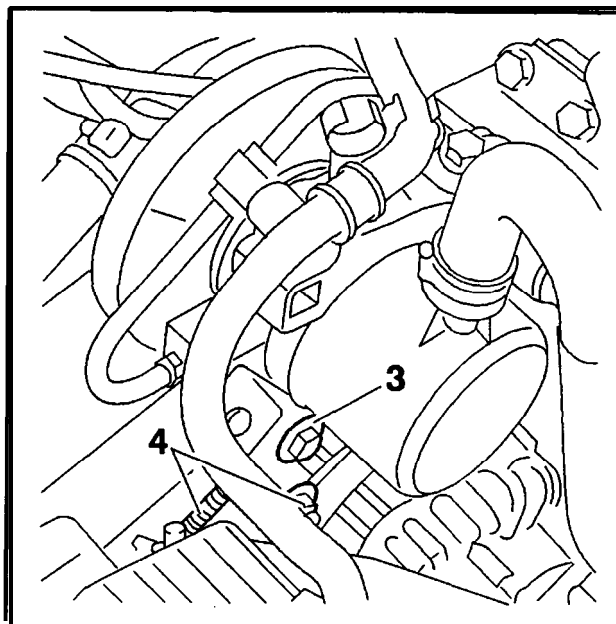

Fig : B1EP052C

Demontera högtryckspumpens drivrem (skruv (3)).  
Demontera generatorns drivrem ( mutter (4) + skruv).

## 2 – DEMONTERING

Koppla ur batteriets minuspol.

Lägg i den 5:e växeln för att motorn skall kunna rotera.

Lyft och palla upp fordonets högra framparti.

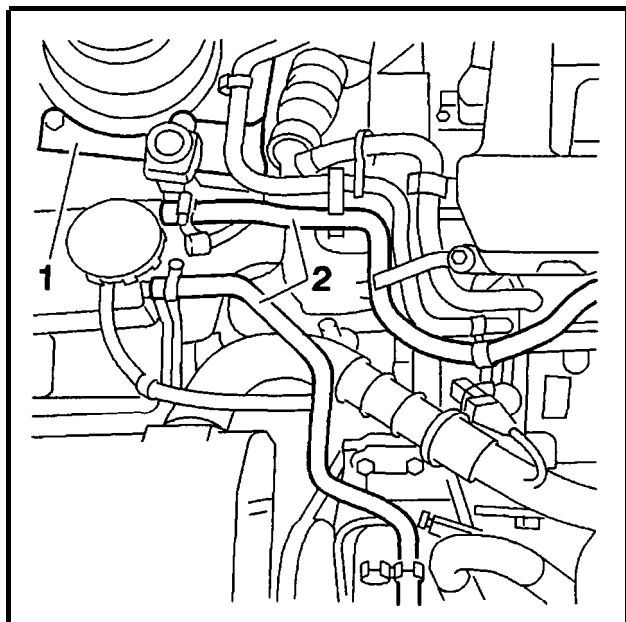

Fig : B1EP051C

Demontera :

- hjulet
- innerskarmen ; använd verktyget [5]
- ljudisoleringen under motorn
- datorlådan (ta bort datorn och elkabelharvan)
- faste (1) för tröghetsbrytaren

Koppla ur slangarna (2) ; använd verktyget [3].

Ta bort bränsleslangarna.

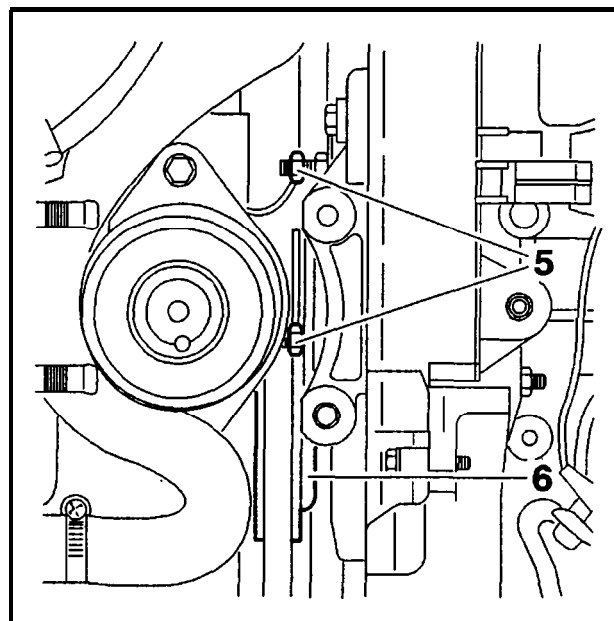

Fig : B1EP045C

Demontera :

- de två muttrarna (5)
- löphjulet (6)

# TRANSMISSION

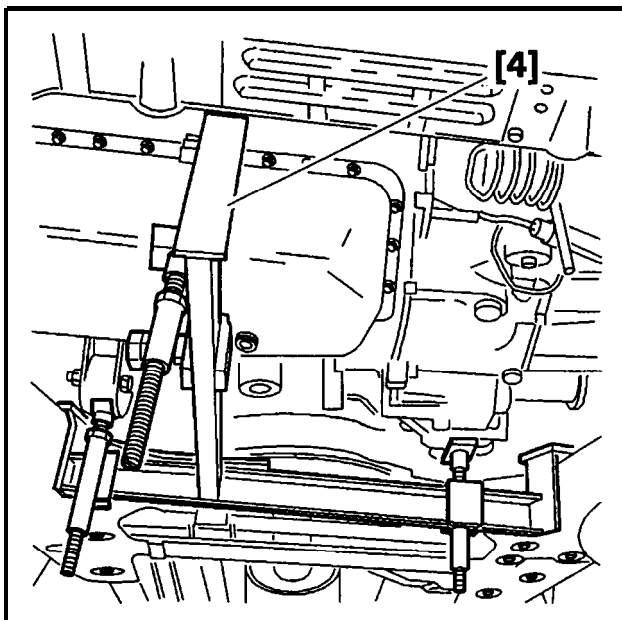
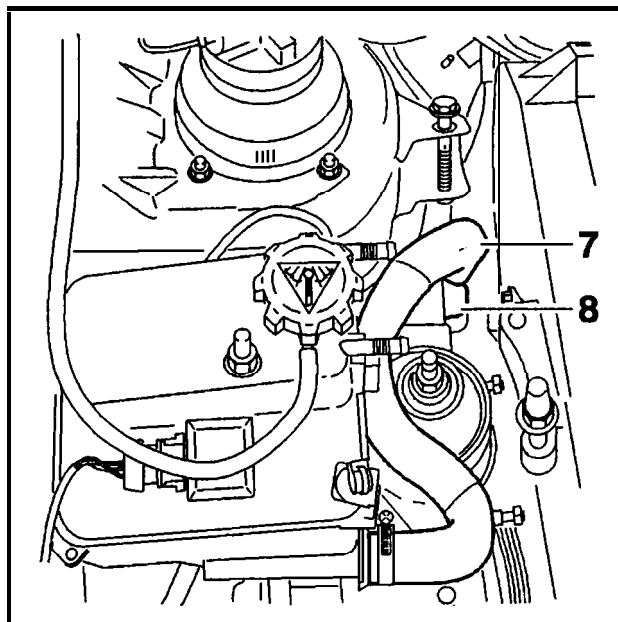

Fig : B1EP043C

Sätt verktyget [4] under ramen.



Fii : B1EP046C

Frigör slangen (7) från klämman (8).

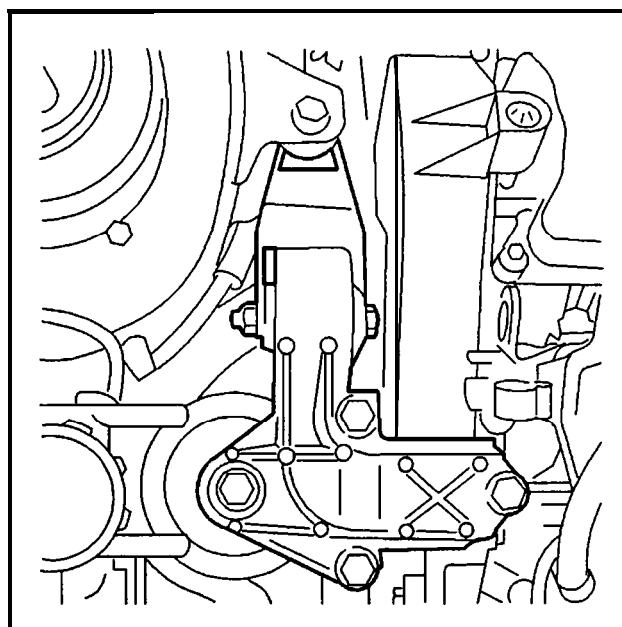
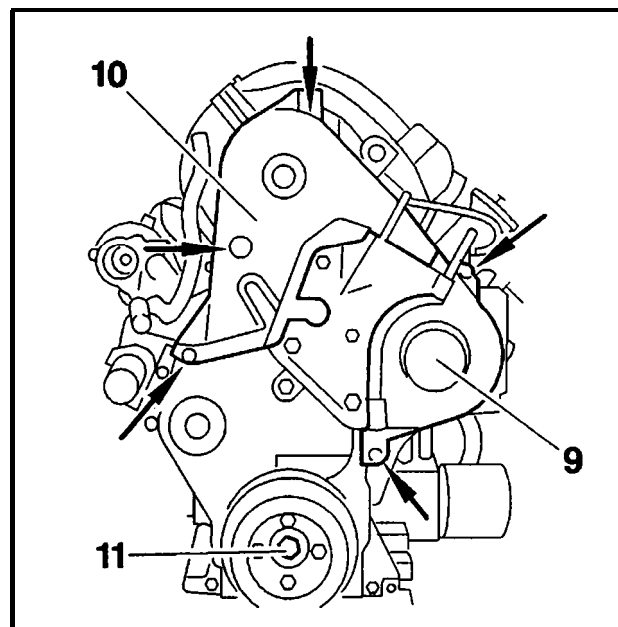

Fig : B1EP055C

Demonteramotorfästenheten.



Fii : BI EP057C

Demontera :

- kåpan (9) (skruvar ->)
- kåpan (10) (skruvar ->) (för slangen (7) mot torpedväggen)

## 3 – KONTROLL AVINSTÄLLNINGEN

Vrid motorn med skruven (ii). Kontrollera att kamaxeln är i **låsningsläge**.

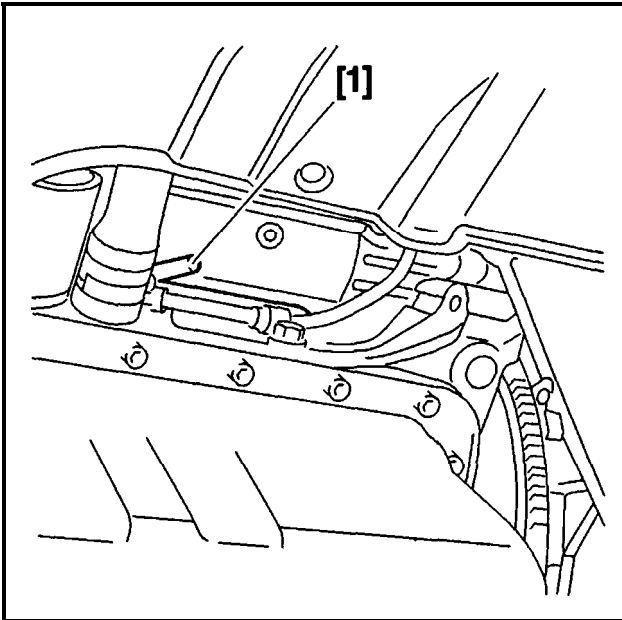

Fig : BI EP059C

Lås **svänghjulet** med hjälp av verktyget [1].

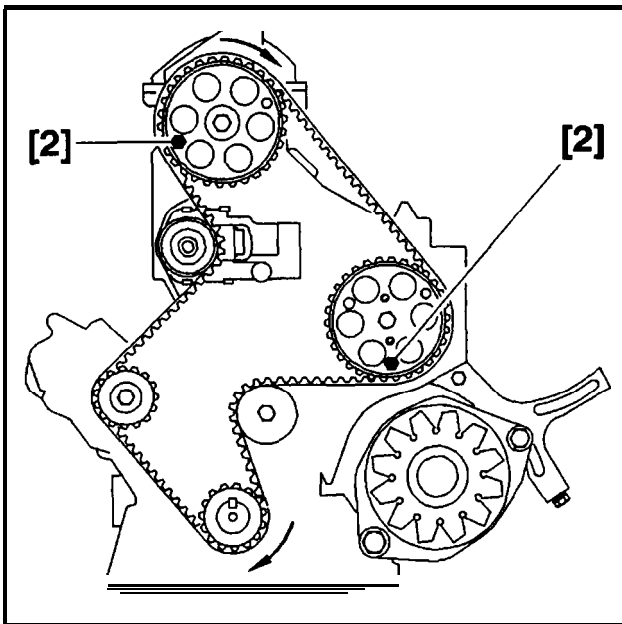

Fig : B1EP059C

Lås :

- kamaxeldrevet ; **använd** verktyget [2]
- insprutningspumpens drev ; **använd** verktyget [2]

Om **inställningen** inte är rätt skall **åtgärden** göras om (se motsvarande **åtgärd**).

## 4 – MONTERING

Montera tillbaka delarna i omvänd ordningsföljd.

**MÄRK** : Kontroll av remspänningen : se motsvarande åtgärd.

DEMONTERING – MONTERING : TRANSMISSIONSREM

1 – LÄMPLIGA VERKTYG

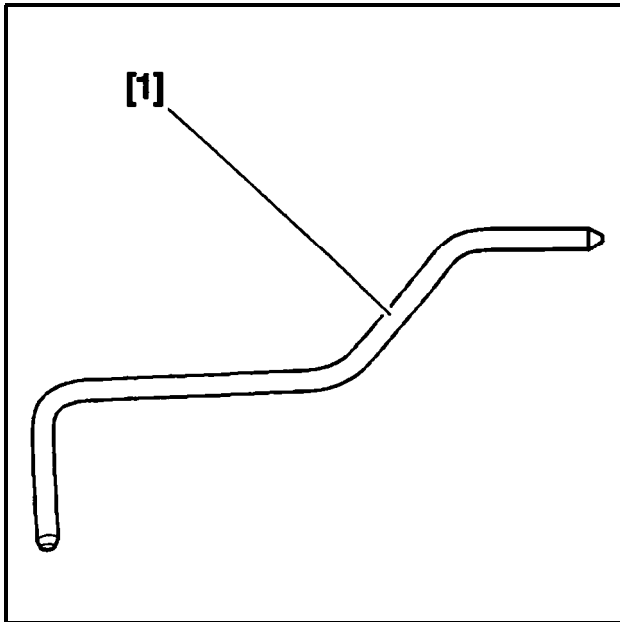

Fig : E5-P01HC  
Verktöglåda motor 7004-T.  
[1] låspinne för svänghjul 7014-T.J.

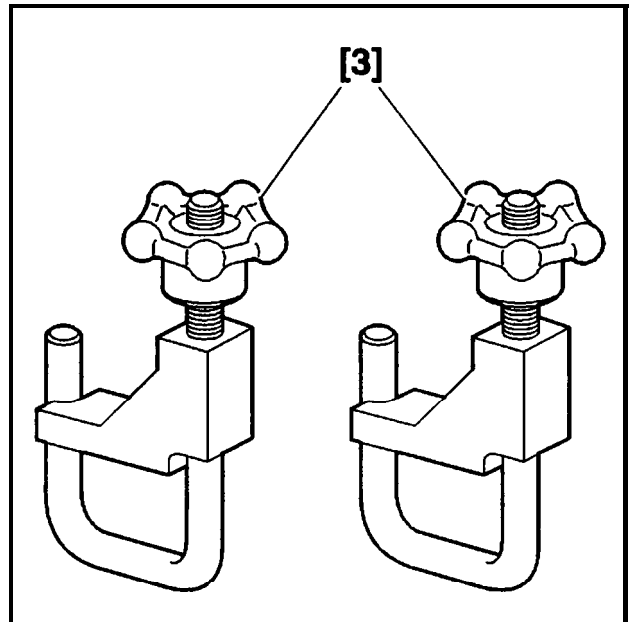

Fig : E5-P08JC  
[3] tång för slangklämmor 4153-T.

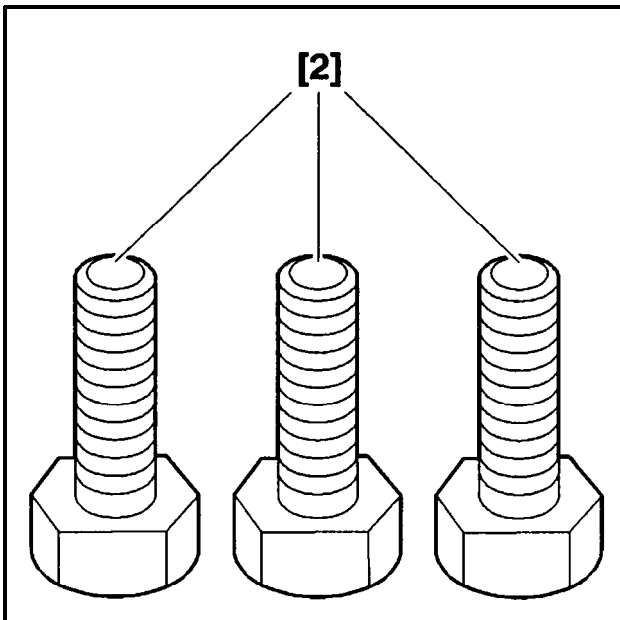

Fig : E5-P09MC  
[2] skruvar M8x40 : 7004-T.G.

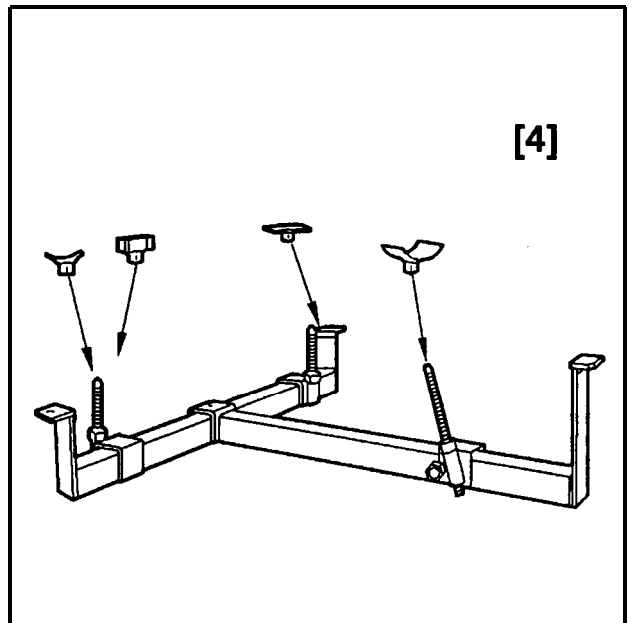

Fig : E5-P087C  
[4] nedre fäste motor/växellåda på fordon 9026-T.

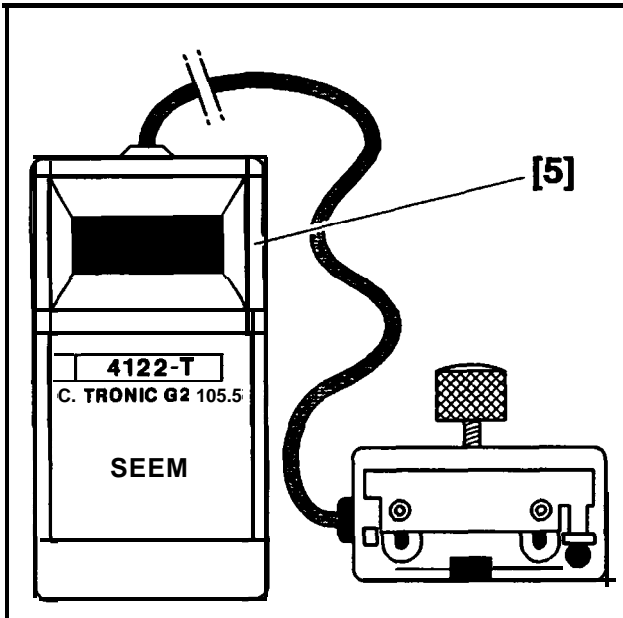

Fig : E5-P03DC  
[5] SEEM-instrument (C.TRONIC.105.5) 4122-T.

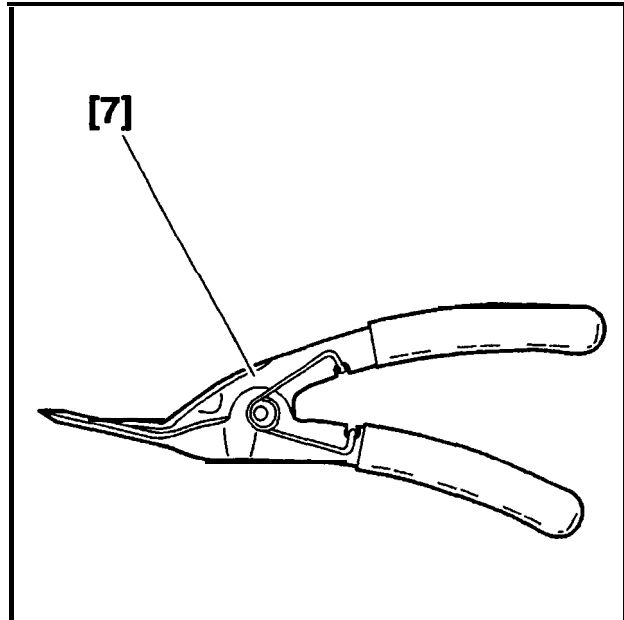

Fig : E5-P09NC  
[7] tång för demontering av plastnitar 7504-T.

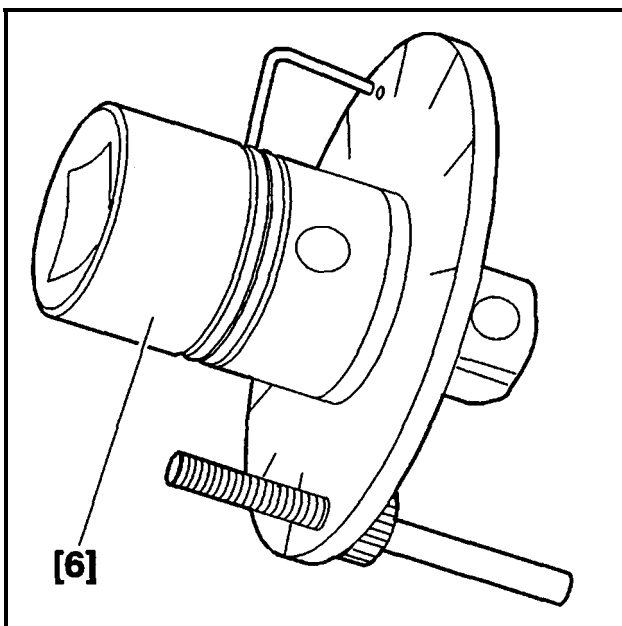

Fig : E5-P04QC  
[6] verktyg för vinkelåtdragning 4069-T.

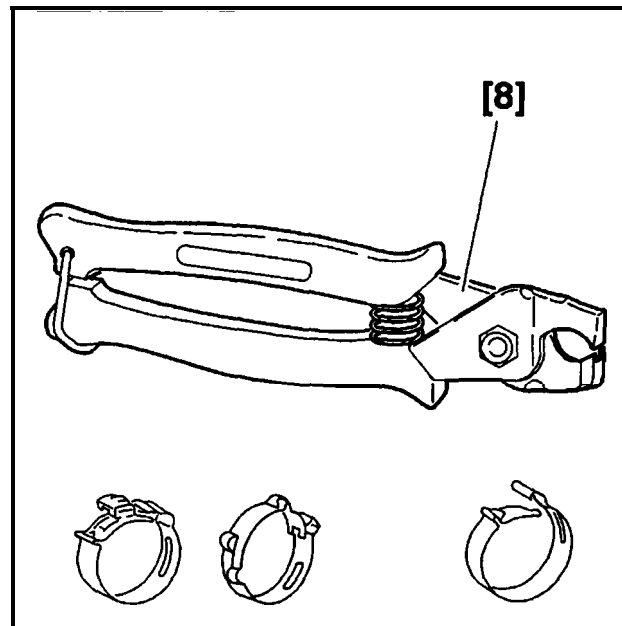

Fig : E5-P09PC  
[8] tång för demontering av snäppklämmor 4145-T.



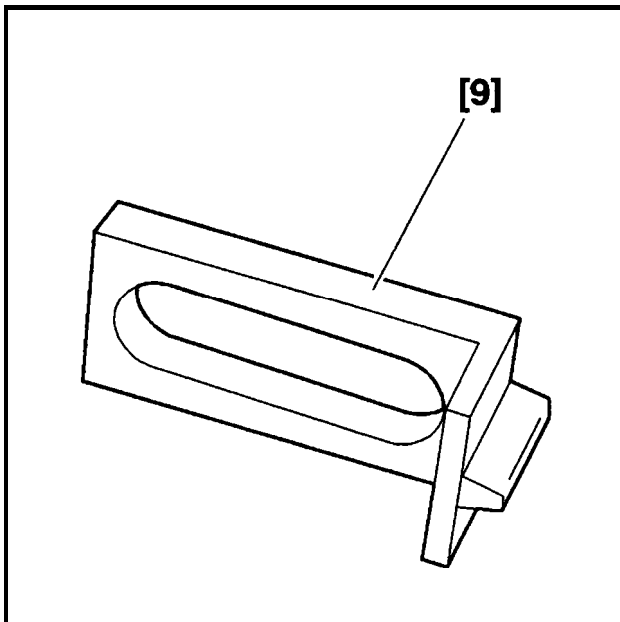

Fig. E5-P10VC

[9] stoppssektor för blockering av svänghjulet 9044-T.

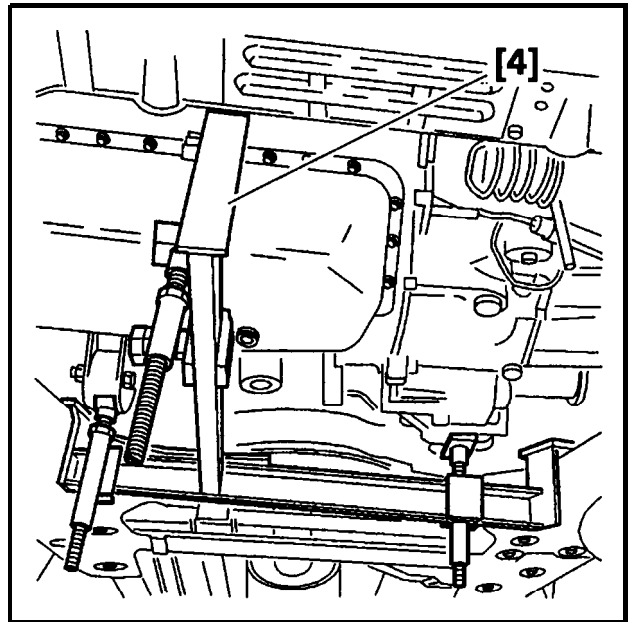

Fig. B1EP043C

Satt verktyget [4] under ramen.  
Demontera motorfasteenheten.

## 2 – DEMONTERING

Koppla ur batteriets minuspol.

Lagg iden 5:e växeln för att motorn skall kunna rotera.

Lyft och palla upp fordonets högra framparti.

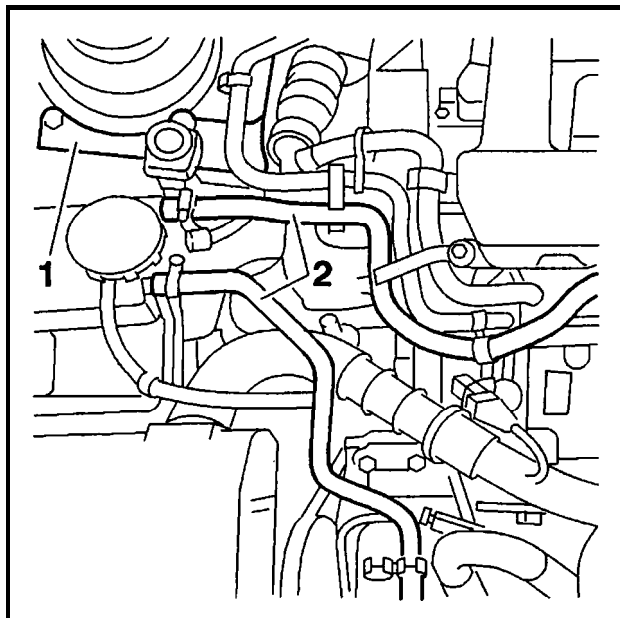

Fig. BI EP051 C

Demontera :

- hjulet
- innerskarmen ; använd verktyget [7]
- ljudisoleringen under motorn
- datorlådan (datorn och elkabelharvan) flytta
- faste (1) för tröghetsbrytaren

Koppla ur slangarna (2) ; använd verktyget [3].

Flytta bränsleslangarna.

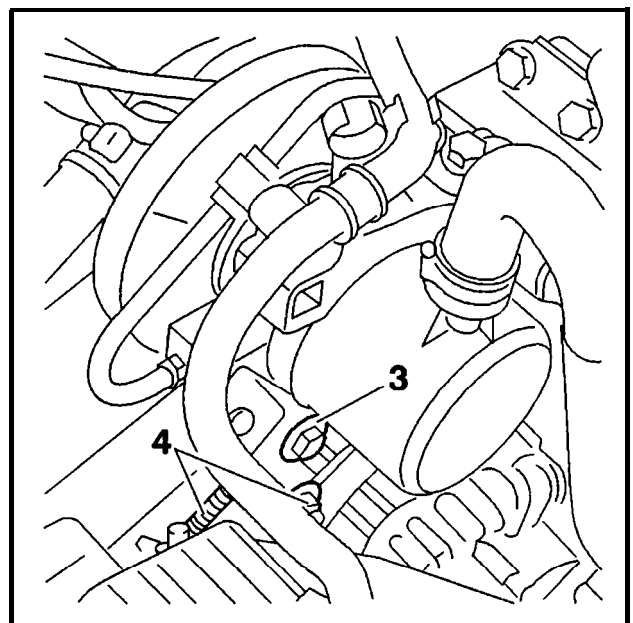

Fig. B1EP052C

Demontera högtryckspumpens drivrem (skruv (3)).  
Demontera generatorns drivrem ( mutter (4) + skruv).

## TRANSMISSION

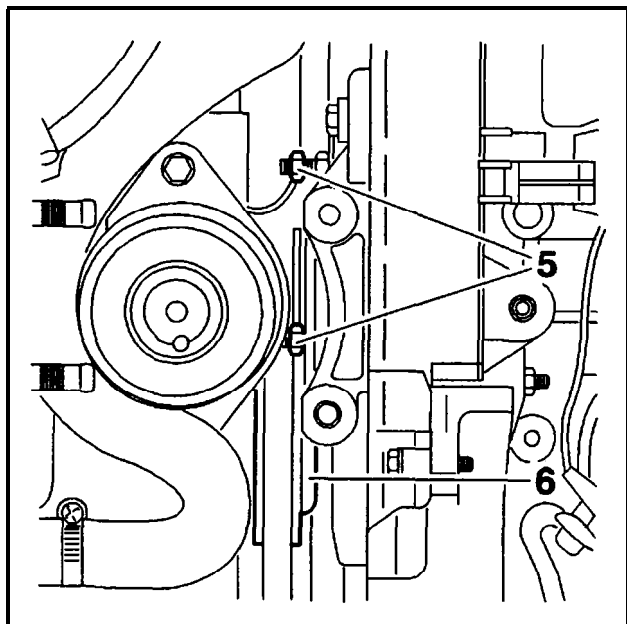

Fig : B1EP045C

Demontera :

- de två muttrarna (5)
- löphjulet (6)

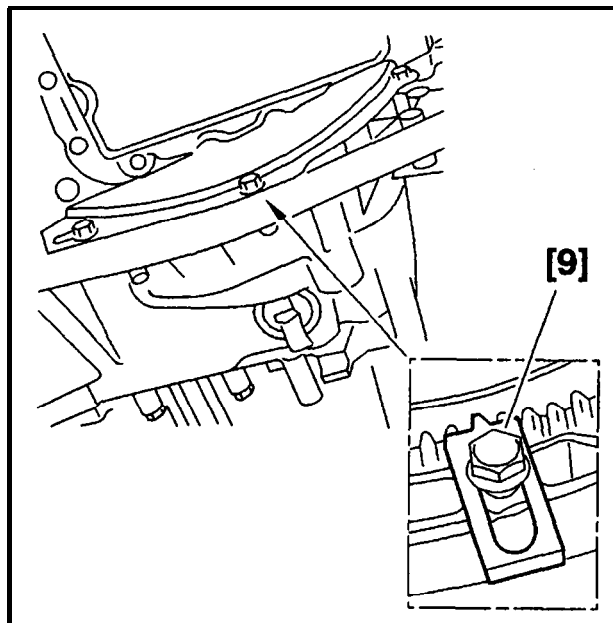

Fig : B1EP05KC

Demontera **skyddsplåten** för svänghjulet.

Montera verktyget [9].

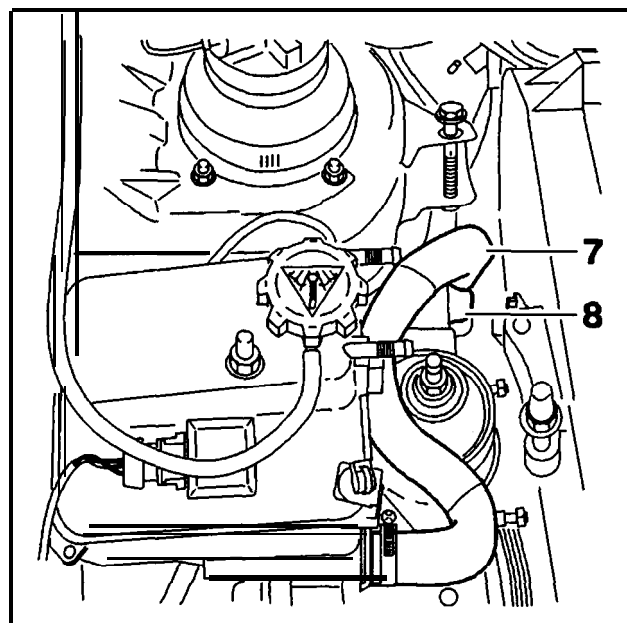

Fig : B1EP046C

Frigör slangen (7) från klämman (8).

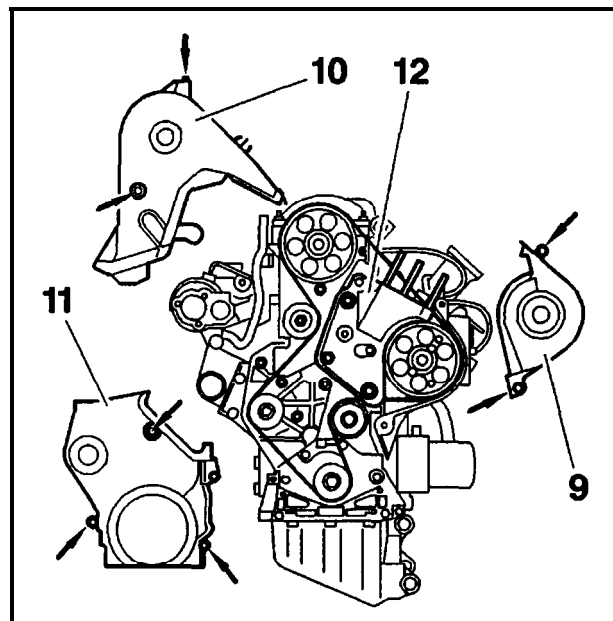

Fig : B1EP047C

Demontera :

- **fästskruven** till vevaxelns remskiva
- vevaxeldrevet
- **kåpan** (9) (skruvar →)
- **kåpan** (10) (skruvar →) (för slangen (7) mot **torpedväggen**)
- kåpan (11) (skruvar →)
- nedre **motorfästet** (12)
- verktyget [9]

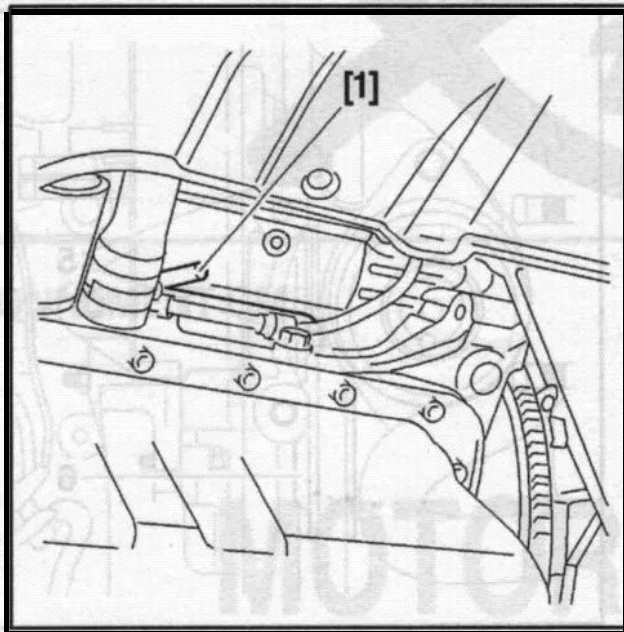

Fig : B1EP058C

Lås svänghjulet med hjälp av verktyget [1].

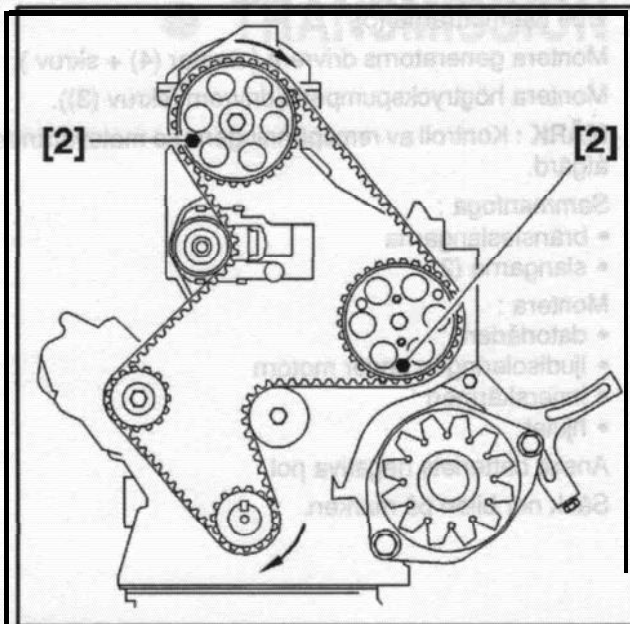

Fig : B1EP059C

Lås :

- \*kamaxeldrevet ; använd verktyget [2]
- \*insprutningspumpens drav ; använd verktyget [2]

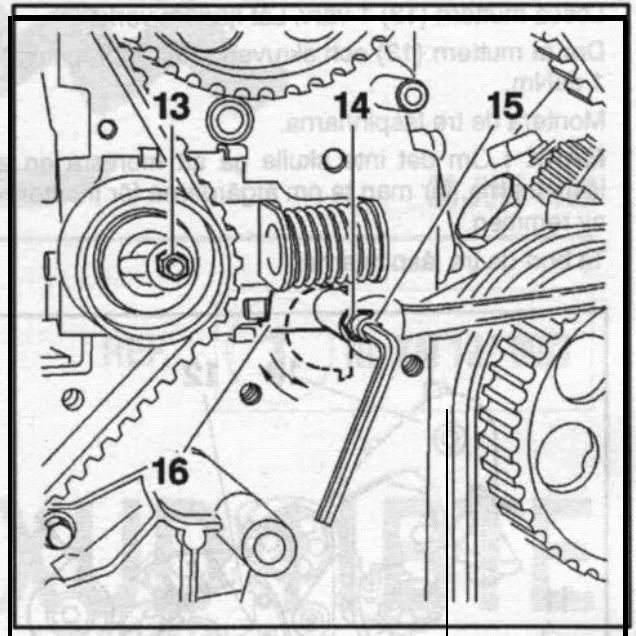

Fig : B1EP04AC

För att lossa kamremmen :

- lossa muttern (13)
- skruva loss muttern (14) och skruven (15) (6-kants 5 mm; fast nyckel 10 mm)
- vrid på spännrullens excenter (16). Dra åt muttern igen (13)

Demontera kamremmen.

### 3 – MONTERING

Montera kamremmen ; genom att följa angiven ordning :

- insprutningspumpens driv ; spänd rem
- löphjulet ; montera drivremmen till halva bredden
- vevaxelns driv
- kylvattenpumpen
- kamaxeldrevet ; montera drivremmen till halva bredden

- spännrullen ; montera drivremmen till halva bredden

Sätt drivremmen i rat linje på de olika dravart.

Ta bort ds tre låspinnarna.

Lossa muttern (13).

Vrid 2 varv på vevaxeln till låspunkten (utan ommontering av låspinnarna).

**NÖDVÄNDIGT** : Dra aldrig bakåt.

Dra muttern (13) : åtdragning till 1 m.daN

Vrid 2 varv på vevaxeln till låspunkten (utan ommontering av låspinnarna).

**NÖDVÄNDIGT** : Dra aldrig bakåt.

## TRANSMISSION

Lossa muttern (13) 1 varv. Lat fjädern verka.

Dra **åt** muttern (13) och skruven (15) : **åtdragning** till 1 daNm.

Montera de tre **låspinnarna**.

**MÄRK** : Om det inte skulle **gå** att montera en av låspinnarna, far man ta om **åtgärderna** för montering av remmen.

Ta bort de tre låspinnarna.

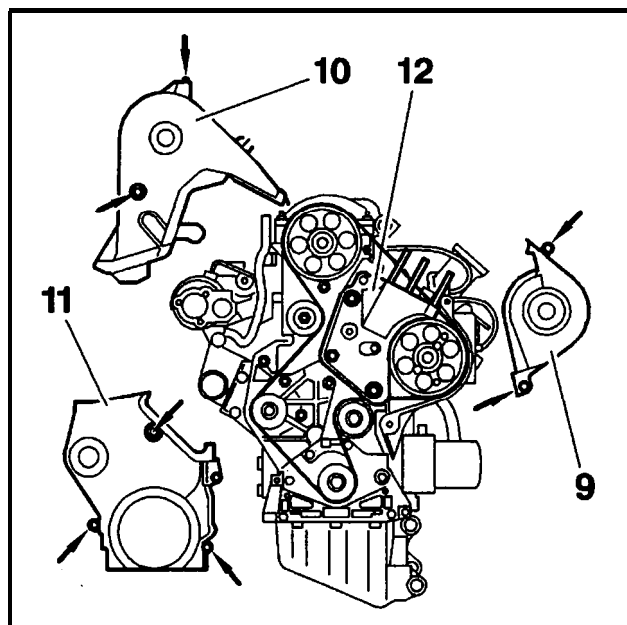

Fii : BI EP047C

Montera :

- nedre **motorfästet** (12)
- **kåpan** (11) (skruvar ->)
- kåpan (10) (skruvar ->) (for slangen (7) mot torpedvaggen)
- **kåpan** (9) (skruvar ->)
- verktyget [9]
- vevaxeldrevet (**rengör** anliggningsytan)

Dropa några droppar LOCTITE FRENBLOC (E6) i **gångorna**.

**Åtdragningsordning** :

- fastskruven till vevaxelns remskiva : fördragning till **7 daNm**
- **åtdragningsvinkel 60°**

Demontera verktyget [9].

Montera : svanghjulets skyddsplåt.

Satt slangen (7) i klammern (8).

Montera hela motorfastet.

Demontera verktyget [4].

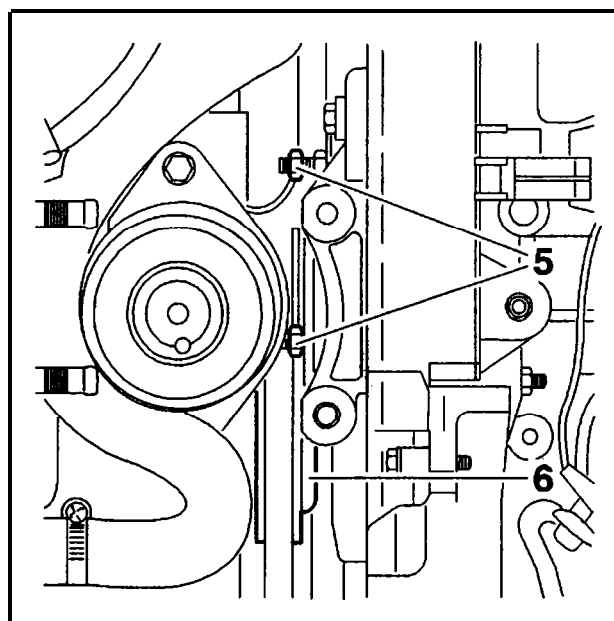

Fig : B1EP045C

Montera :

- **löphjulet** (6)
- de **två** muttrarna (5)

Montera generatorns drivrem ( mutter (4) + skruv ).

Montera högtryckspumpens drivrem (skruv (3)).

**MÄRK** : Kontroll av **remspänningen** : se motsvarande **åtgärd**.

Sammanfoga :

- **bränsleslangarna**
- slangarna (2)

Montera :

- datorladan
- ljudisoleringen under motorn
- **innerskärmen**
- hjulet

Anslut batteriets negativa pol.

Sänk ner bilen **på** marken.