



10

STYRNING

XM
442-1/2

1

REKOMMENDERADE VERKTYG

9004-T: Skydd för hydraulfilterenheten och LHM behållaren

7504-T: Tång för borttagning av plastnitar

1892-T: Kulbultsavdragare

80707-T: Nyckel för kulled, styrsida

*DEMONTERING OCH MONTERING
AV SERVOSTYRNING DIRAVI*



DEMONTERING

Hissa upp bilen så att hjulen hänger fritt.

Gör hydraulsystemet trycklöst.
(Se 6 XM 390.0/1)

Koppla loss minuskabeln från batteriet.

Ta bort, Fig. I:

- framhjulen,
- innerskärmen () med hjälp av tången **7504-T**.

Ta bort styrlederna: **Fig. II och III**

- yttre kuller med avdragare **1892-T**
- inre kuller med nyckel **80707-T**, håll emot med en fast nyckel.

Koppla loss, Fig. IV:

- matningsrören för de främre fjädringscylindrarna **(2)**
- rörfästena 

Flytta dessa så att de inte hakar i.

Ta bort skruvarna som håller reglaget för inställning av "rakt-fram-läge" **(1)** vid "a" **Fig. IV**.

Koppla loss syresonderna **(5)** **Fig. V**.

Koppla loss, Fig.V:

- vajrarna **(4)** för hastighetsmätaren och centrifugalregulatorn
- röret **(3)** som matar centrifugalregulatorn, och lossa det från fästena.

Koppla loss, Fig. VI:

röret **(8)** för matningen av kolven till hjärtskivan och ta bort det från fästet genom att föra låsbrickan åt sidan. 



①

XM
442-1/2

3

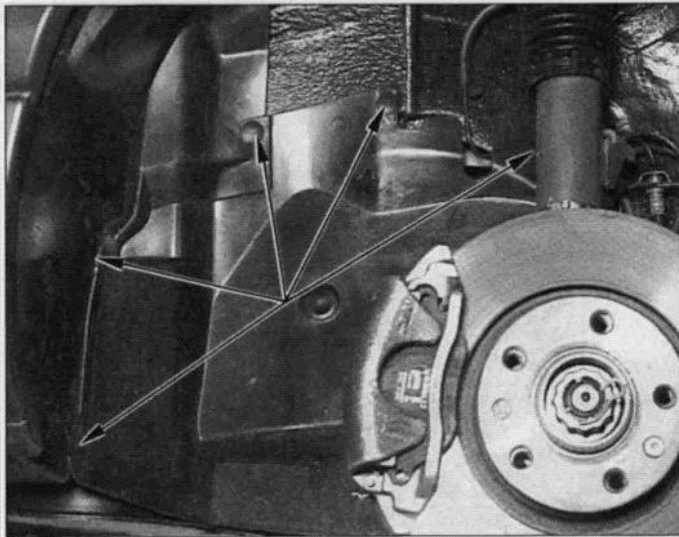

89-119

I

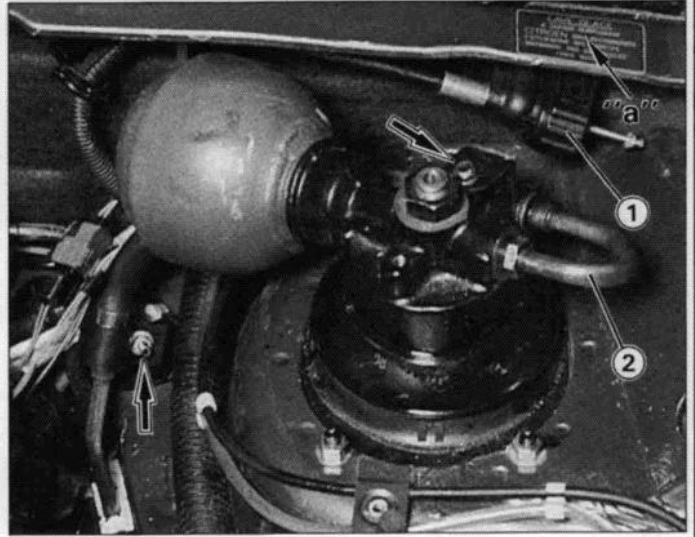

89-506

IV

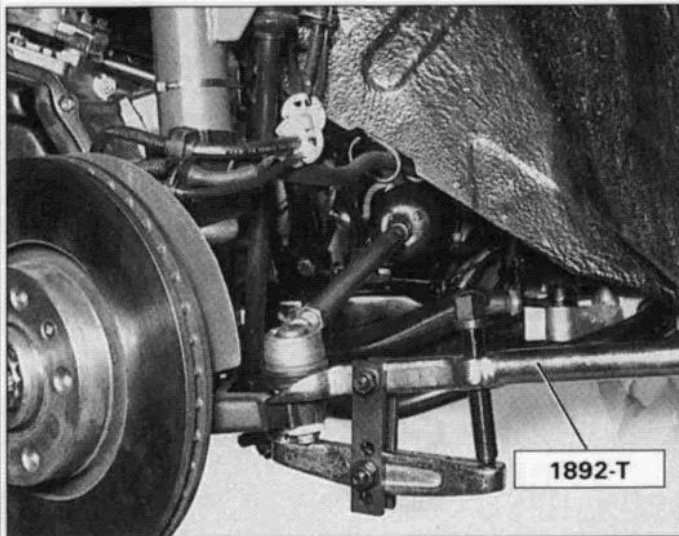

89-490

II

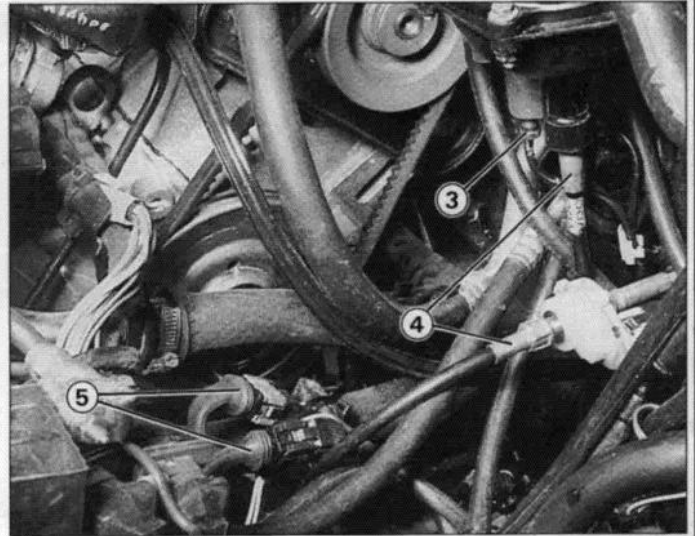

89-505

V

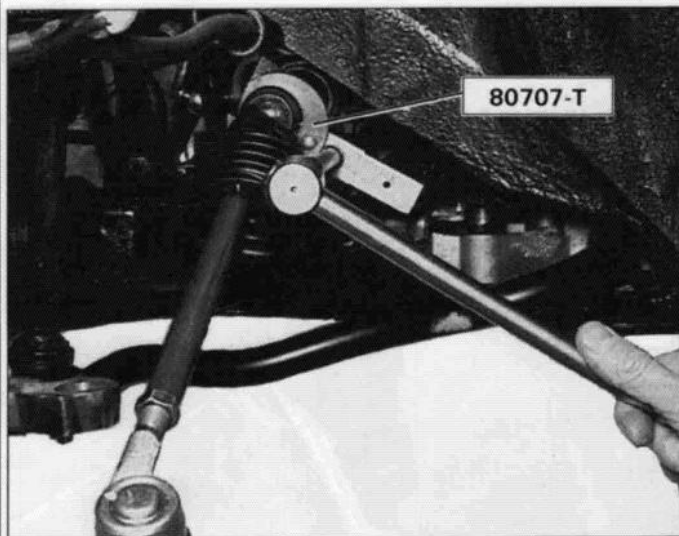

89-489

III

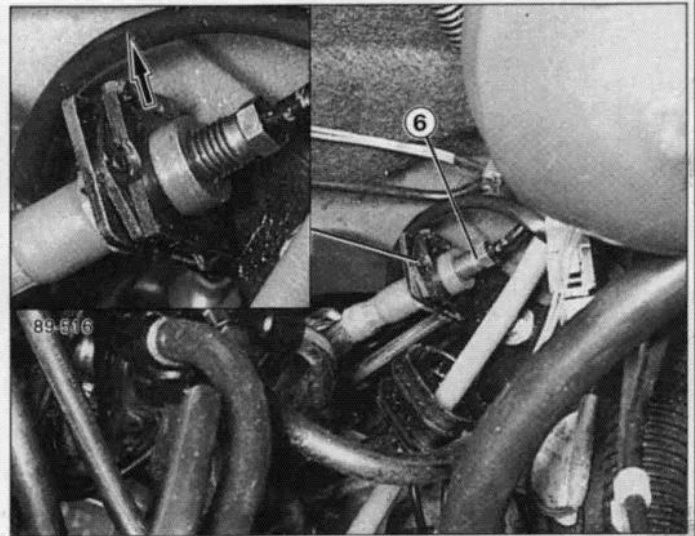

89-517

VI

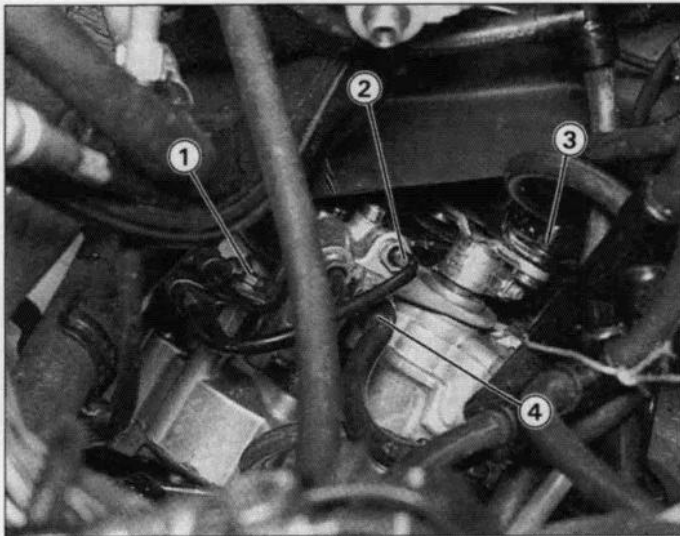

89. 518

I

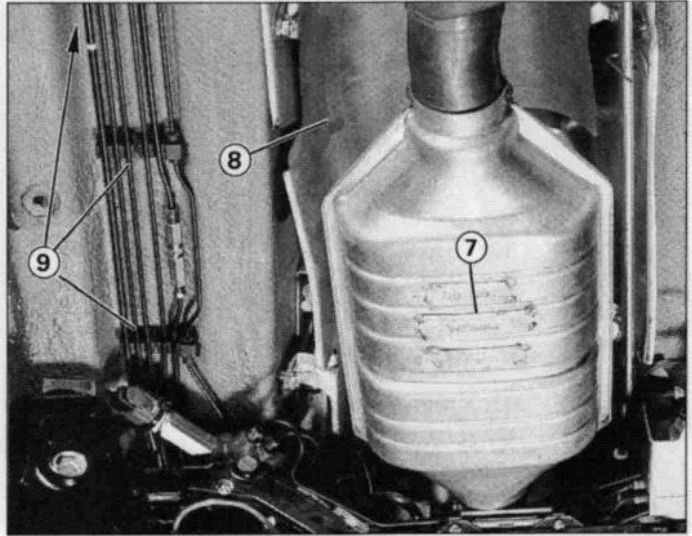

89 565

IV

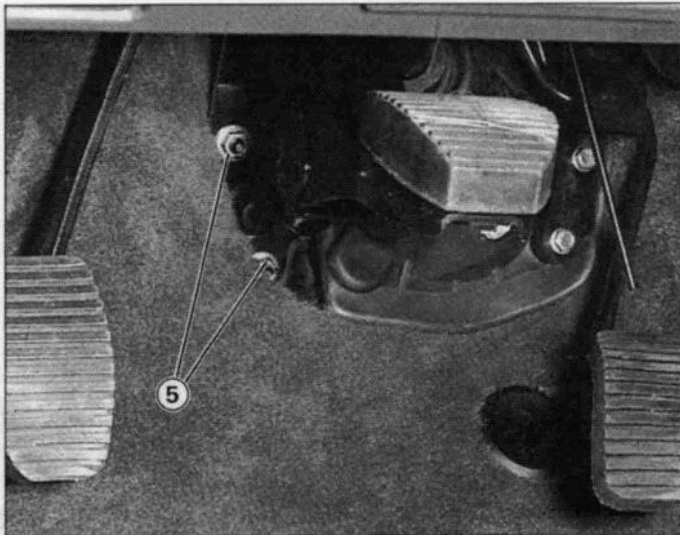

89-519

II

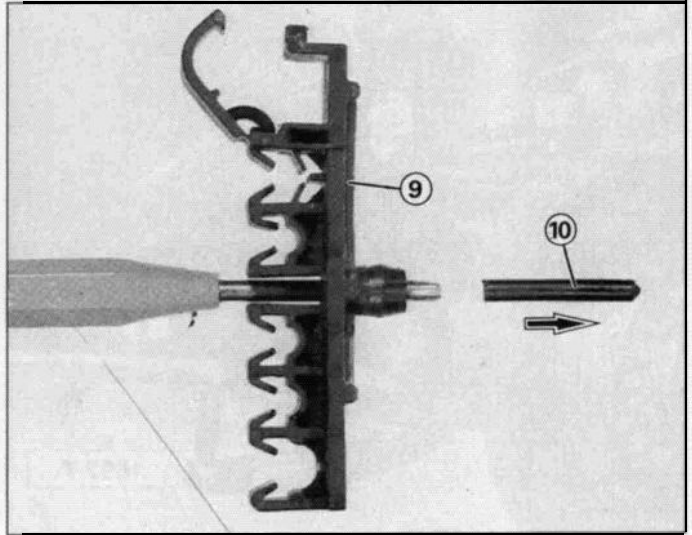

89-549

V



89-512

III

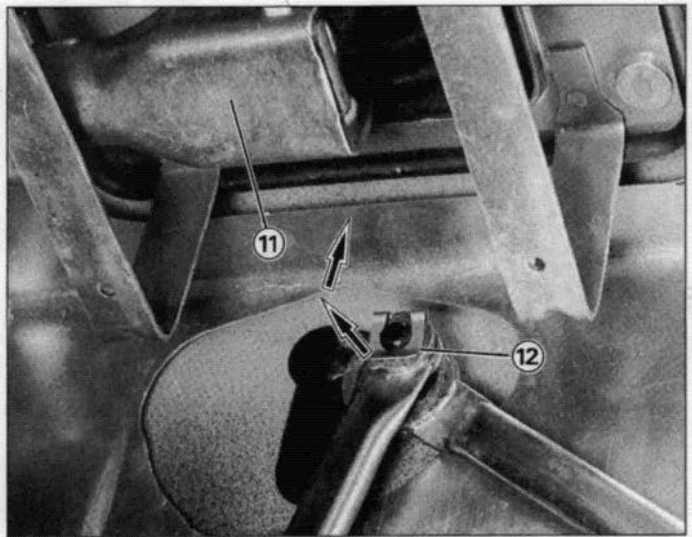

89-566

VI



Ta bort, Fig. I:

- de två muttrarna (3) i rattaxelns kopplingsfläns,
- skruven (1) som håller fästena för hydraulrören, lossa fästena.

Koppla loss, Fig. I:

- matningsröret (2) för styrventilen
- returröret (4) för styrningen.

Inutibilen

Ta bort, Fig. I och II:

- panelen under ratten
- de två muttrarna (5) som håller bromsventilen
- skruven (6) på rattaxeln.

Underbilen

Ta bort:

- katalysatorn (7) med sonden
- värmeskyddsplåten (8).

Haka loss hydraulrören fram till behållaren; ta bort fästena (9) enligt **Fig. V**: med hjälp av ett verktyg, skjut sprinten (10) in i bilen.

Ta vara på sprinten (10) om det går.

Koppla loss främre stötstången till höjdställningsreglaget; lyft klamman (12) och dra bort den **Fig. VI**.

Ta bort växelspaksarmen (11), **Fig. VI**.

Ta bort vänster vajer för parkeringsbromsen.



Ta bort de nedre skruvarna på stagen (1) och (2) **Fig. I.**

Lossa de övre skruvarna.

Lossa skruvarna (3) framtill i framvagnsbryggan ungefär 5 mm **Fig. II.**

Placera en hydraulisk domkraft (4) baktill under framvagnsbryggan **Fig. III** eller använd en gängad stång M10 x 1,50, 200 mm lång.

Ta bort, Fig. IV skruvarna som håller framvagnsbryggan baktill.

Sänk framvagnsbryggan 150 mm **Fig. V.**

Såra kopplingen för styrningen samtidigt som framvagnsbryggan sänks.

Ta bort:

- skyddet på styrningen.

Haka loss hydraulrören () **Fig. VI.**

Koppla loss, Fig. VI:

- matningsröret (7) för servocylindern

- läckledningarna (8).

Ta bort, Fig. IV de två skruvarna (5) som håller styrningen, ta tillvara på schimsen under styrväxeln.



10

XM
442-1/2

7

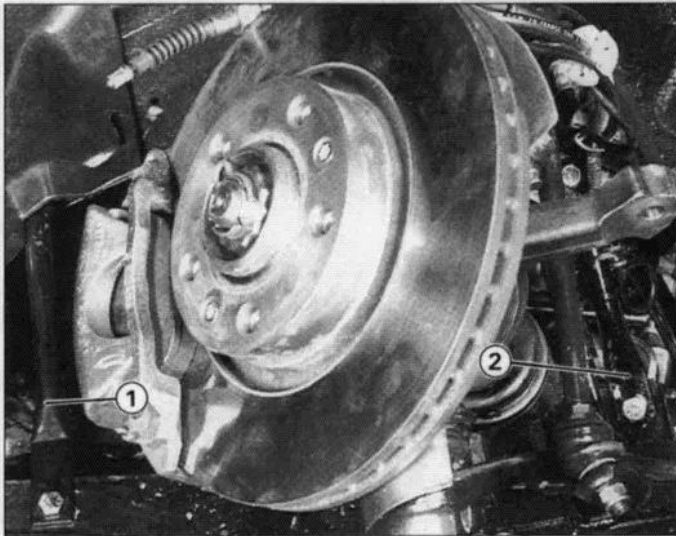

89523

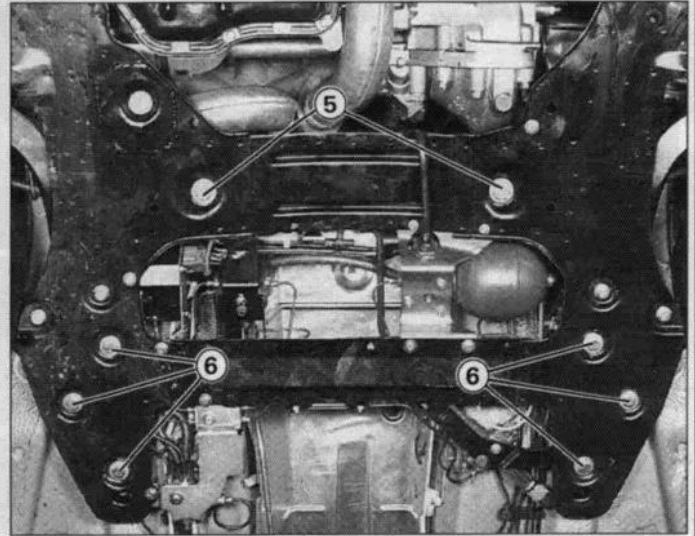

89-522

IV

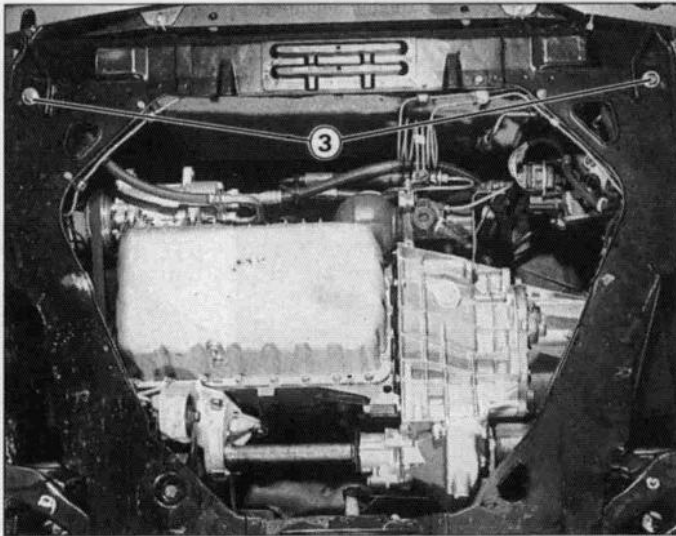

88448

II



89-525

VI

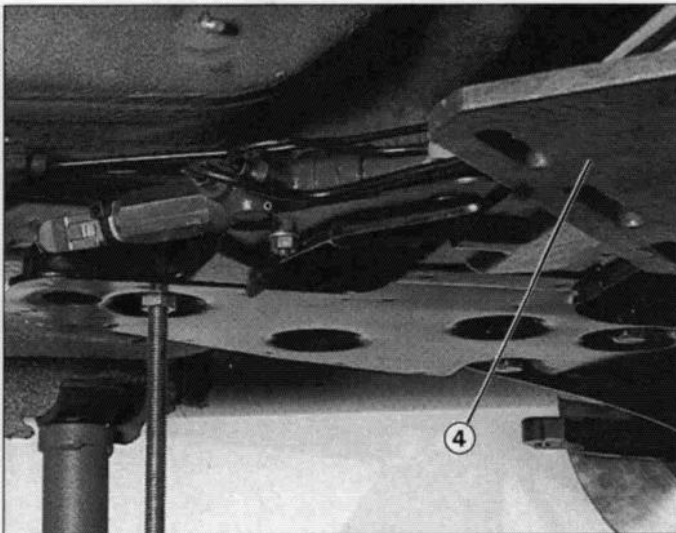

89 524

III

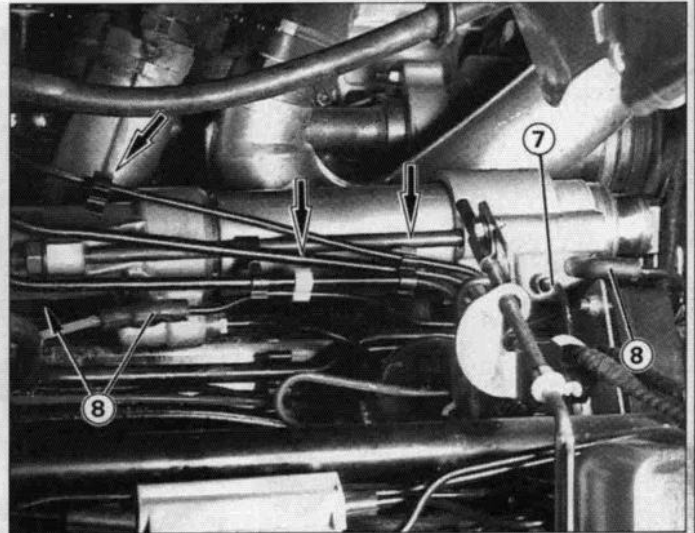

89514

VI

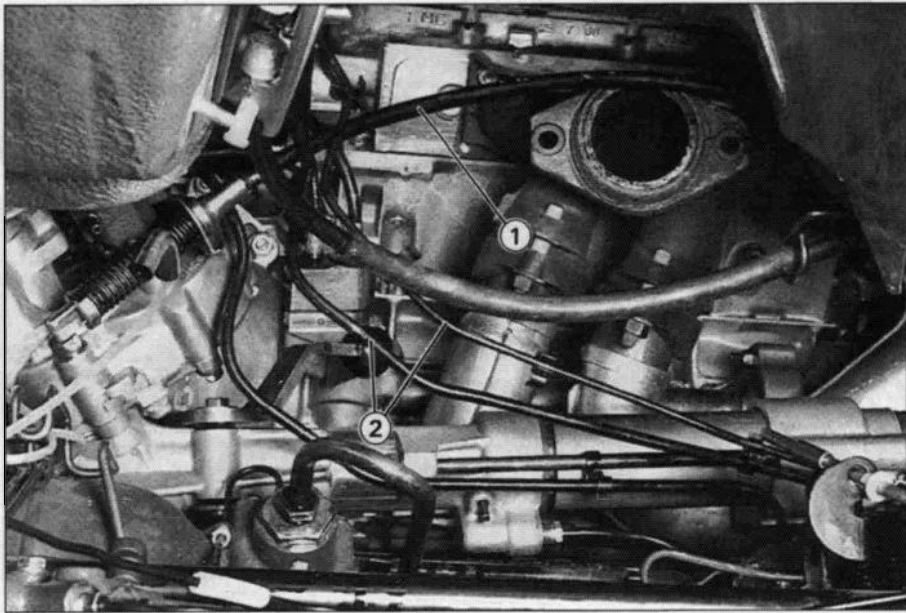

89-515

I

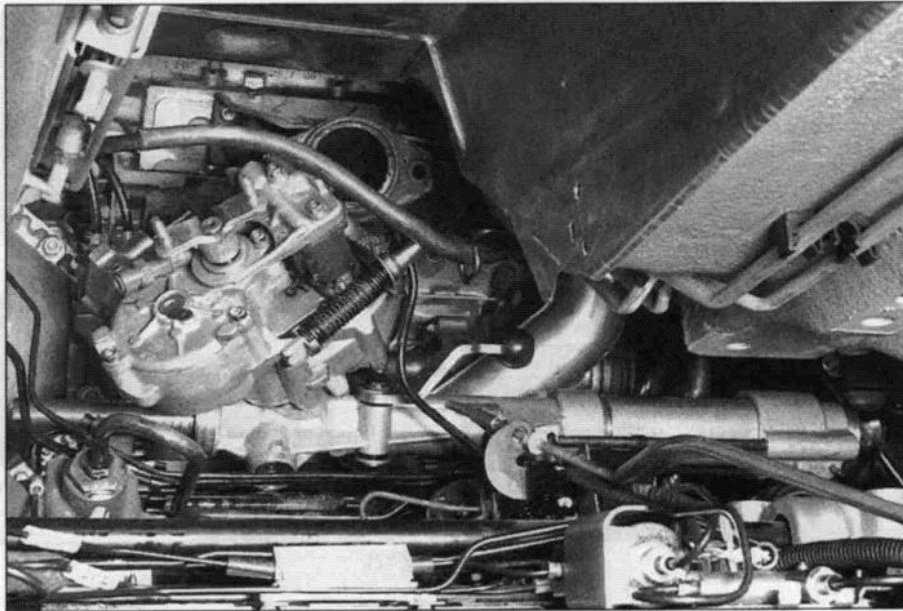

89-513

II

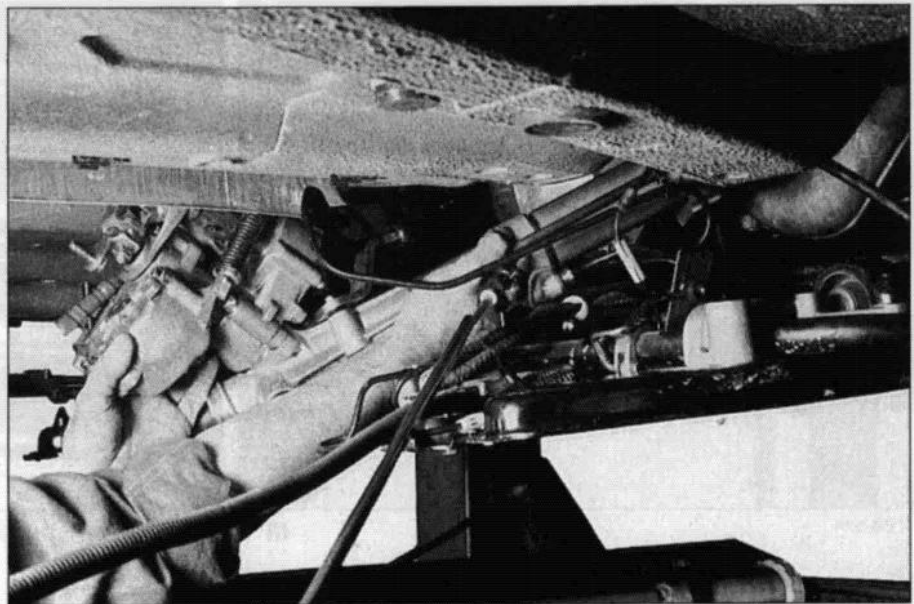

89-508

III



10

DEMONTERING OCH MONTERING
AV SERVOSTYRNING DIRAVI

XM
442-1/2

9

För reglagevajern (1) i rät linje med servocylindern, framför hydraulrören (2) **Fig. I.**

MONTERING

Ställ in styrningen rakt fram.

För över styrningen mot höger genom att vinkla ventilhuset bakåt **Fig. II.**

För in styrningen genom avgastunneln, först åt höger, sedan åt vänster genom att vrida upp ventilhuset.

Lyft ut styrningen genom avgastunneln **Fig. III.**

För in reglagevajern (1) **Fig. I** i rät linje mellan hydraulrören (2) och chassit.

**Kopplasamman:**

- de fyra rören (1) i läckledningsknippet **Fig. I**
Fig. II
- matningsröret (2) för servocylindern utan att dra åt (ny packning) **Fig. I.**

Lyft upp framvagnsbryggan; anslut under tiden kopplingen (3) för styrningen **Fig. I.**

Montera skruvarna () som håller styrningen och shimsen "a" från demonteringen **Fig. II.**

Åtdragningsmoment: 7 daNm

Montera skruvarna som håller framvagnsbryggan.

Dra åt de åtta skruvarna fram och bak **4 daNm.**

Dra åt muttrarna i kopplingen (3) **Fig. III.**

Åtdragningsmoment: 2 daNm

Koppla samman, utan att dra åt, **Fig. III och IV:**

- röret (5) för matning av styrventilen
- returröret (4) för styrningen
- röret (7) för centrifugalregulatorn.

Fäst hydraulrören med skruven (6) **Fig. III** och fästena () **Fig. I.**

Dra åt nipplarna (2), (5) och (7) **Fig. I, III och IV.**

Anslut matningsröret (9) för kolven till hjärtskivan och sätt in låsbrickan () **Fig. V.**

Koppla hastighetsmätar- och centrifugalregulatorvajerarna (8) **Fig. IV.**



10

XM
442-1/2

11

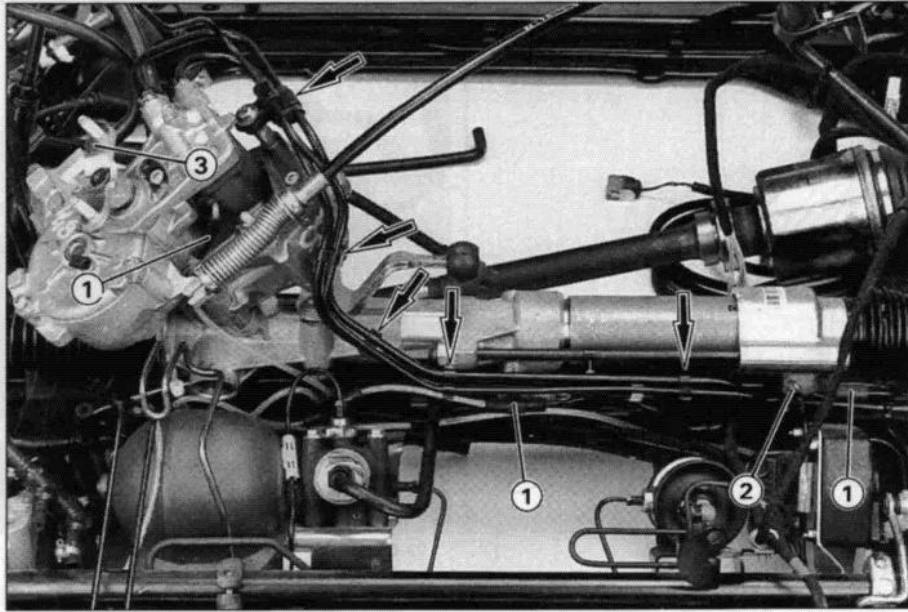

89-338

I

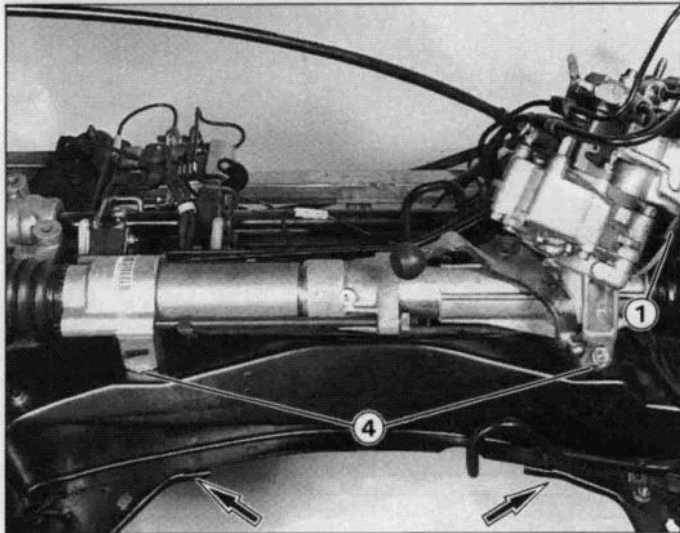

89-587

II

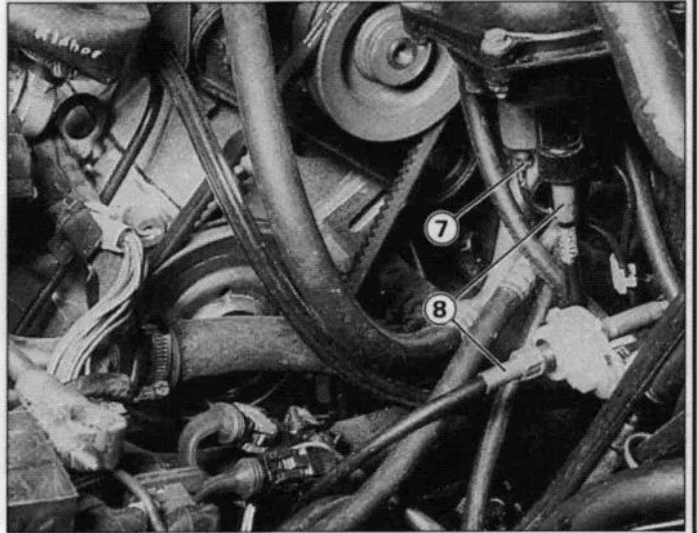

89-505

IV

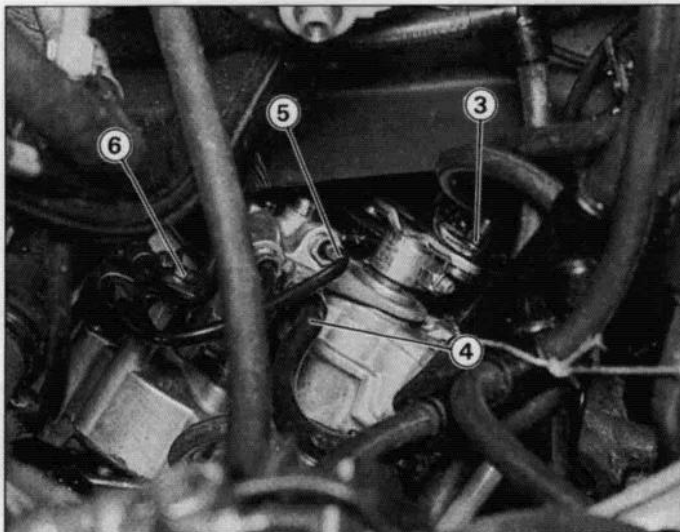

89-518

III

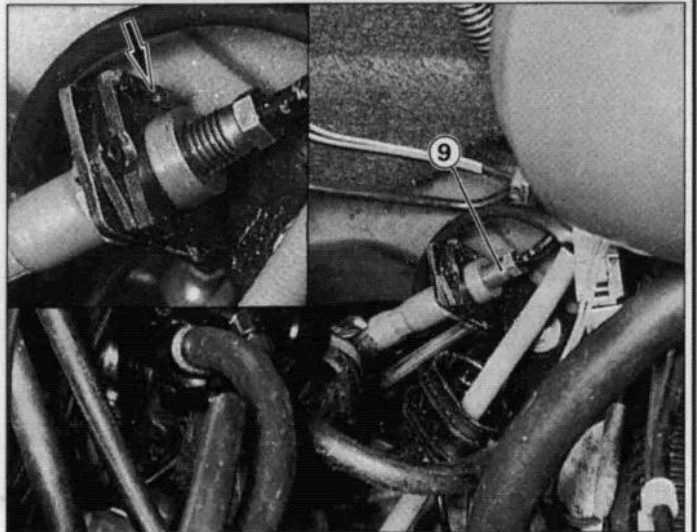

89-517

V

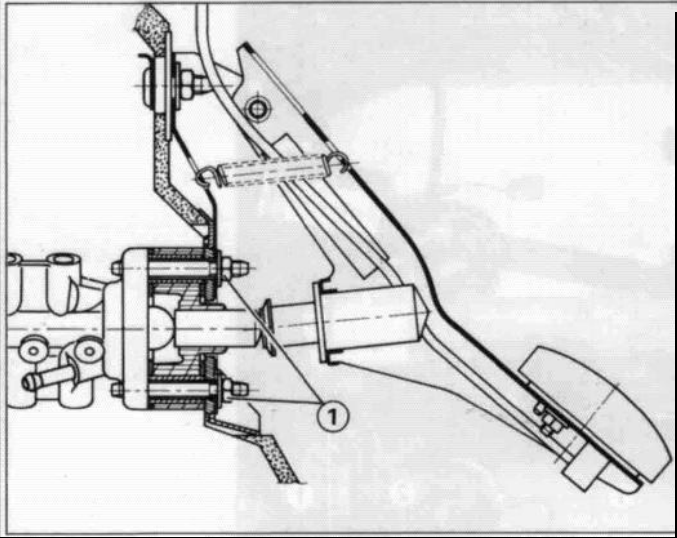

Y.45-1

I

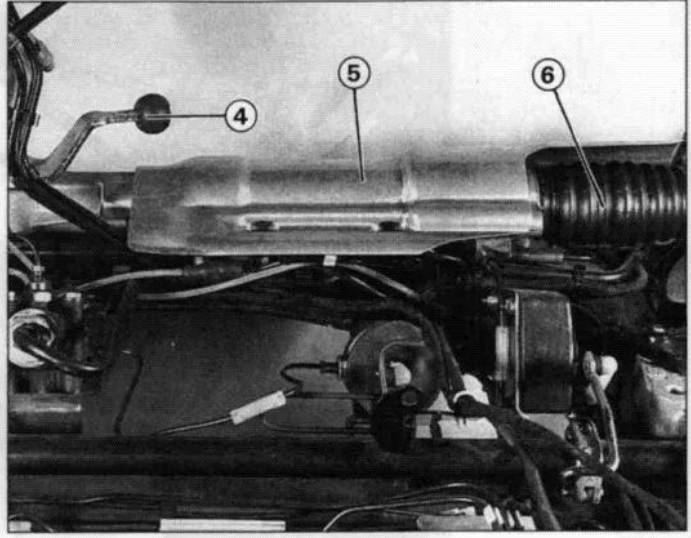

89-588

IV

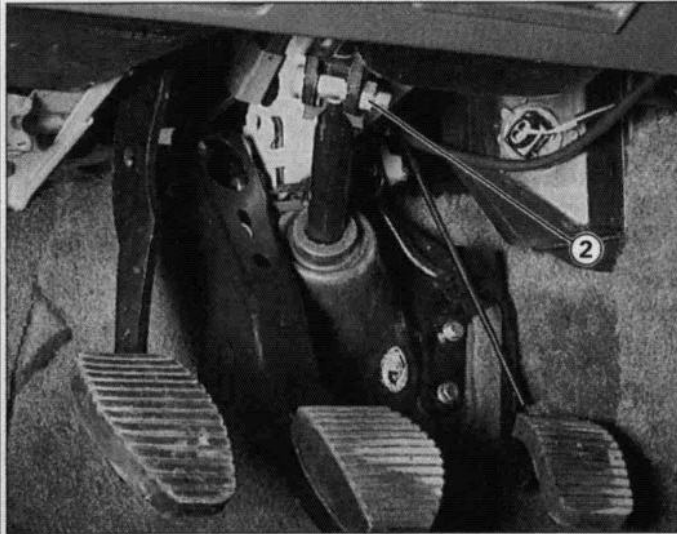

89-512

II

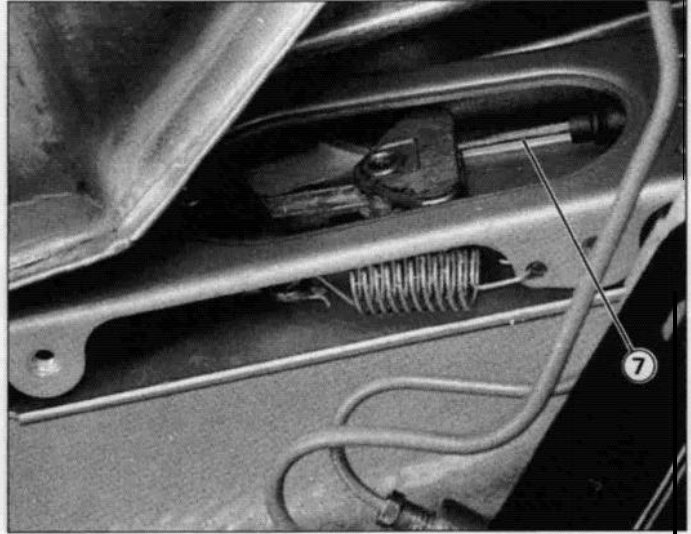

89-595

V

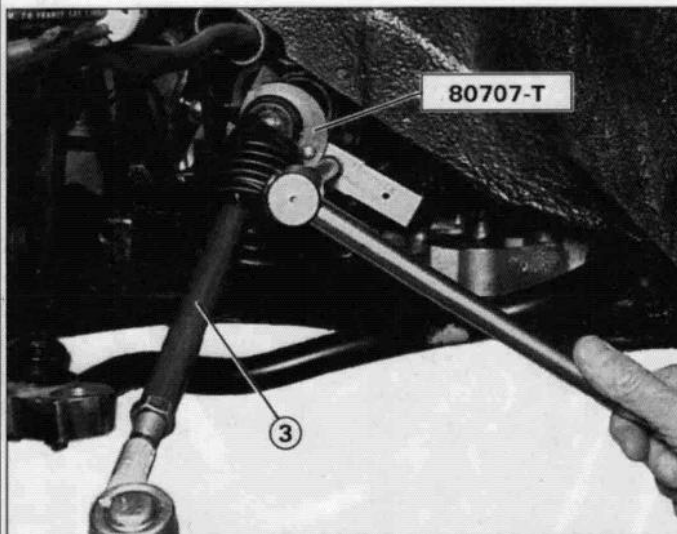

89-489

III

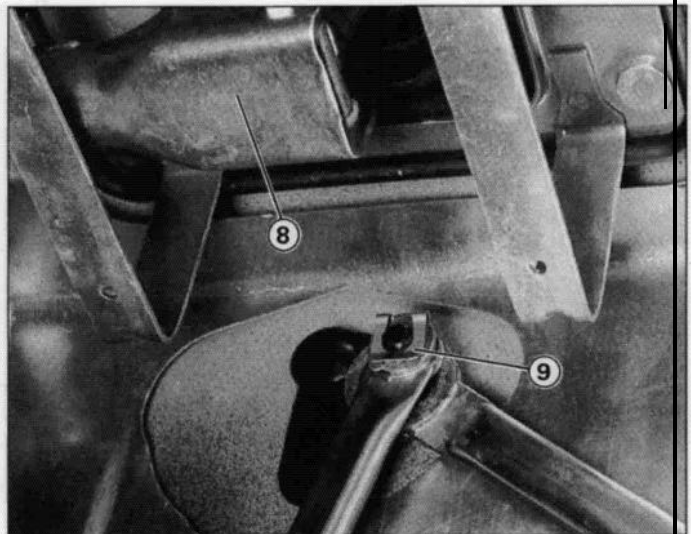

89-566

IV

**10****DEMONTERING OCH MONTERING AV
SERVOSTYRNING "DIRAVI"****X M
442-1/2**

13

Montera muttrarna **(1)** som håller bromsventilen, **Fig. I.**

Åtdragning : 2 daNm

Montera, Fig. II, skruven **(2)** som håller rattstången (rattekern neråt).

Åtdragning : 2 daNm

Montera panelen under ratten.

Montera styrarmarna **(3), Fig. III.**

Dra åt de inre kulleterna, **5 daNm.**

Använd verktyget **80707-T** och håll emot med en fast nyckel.

Dra åt de yttre kulleterna, **4,5 daNm** (NY låsmutter, konan avtorkad utan lösningsmedel).

Montera gummidamaskerna **(6), Fig. IV.**

(För att underlätta monteringen av damaskerna, för kulleterna mot styrväxeln och använd den för att styra upp damasken).

Montera skyddsplåten **(5)** på styrningen, **Fig. IV.**

Montera vänster parkeringsbromsvajer **(7), Fig. V.**

Montera växelspaken, fetta in kulleterna **(4), Fig. IV.**
koppla samman växelspaken **(8)** med växlingsreglagen.

Atdragning av axeln : 1 daNm

Koppla spaken för manuell höjdkorrigering fram.

Anbringa glidbrickan och montera klämman **(9), Fig. VI.**



Montera värmeskyddsplåten **(1)**, Fig. I

Montera katalysatorn **(2)**, Fig. I.

Åtdragning för främre fästet : **1 daNm**,
för bakre fästet : **3 daNm**.

Placera syresondskablaget i fästena och anslut dom två sönerna.

Haka fast hydraulknippet på chassit.

Montera fästet (3) och för in sprinten enligt Fig. II.

Fäst reglaget för inställning av "rakt-framläge" **(4)** vid "a", Fig. III.

Anslut trören (5) för matning av främrefjädringscylindrarna, Fig. III.

Montera fästena ().

Fäst stagen **(6)** och **(7)**, Fig. IV.

Åtdragning : **4,5 daNm**

Montera innerskärmarna med nitarna

Montera LHM-behållaren och luftfiltret.
(se  XM 390-00/1)

Justera parkeringsbromsens spel.

Sänk ner bilen, efter att ha kontrollerat tätningen i hydraulkretsen.

Kontrollera toe-in.

OM NÖDVÄNDIGT : justera styrstagen så att rattekern pekar rakt neråt när hjulen står "rakt fram".

Lufta, Fig V, servocylindern för DIRAVI ; lossa luftningsskruven **(8)**, vrid ratten långsamt till vänster och höger ändlägen och dra åt skruven.

ANM. : luftningsskruven sitter på returledningen till behållaren.

Provkör bilen :

Justera "rakt-fram-läget" med ratten **(4)**, Fig. VI.

1" Ta bort plasthysan.

2" Justera :
- Bilen drar åt vänster :
Vrid ratten (4) moturs.



- Bilen drar åt höger :
Vrid ratten (4) medurs.



3" Sätt tillbaka plasthysan.



10

XM
442-1/2

15

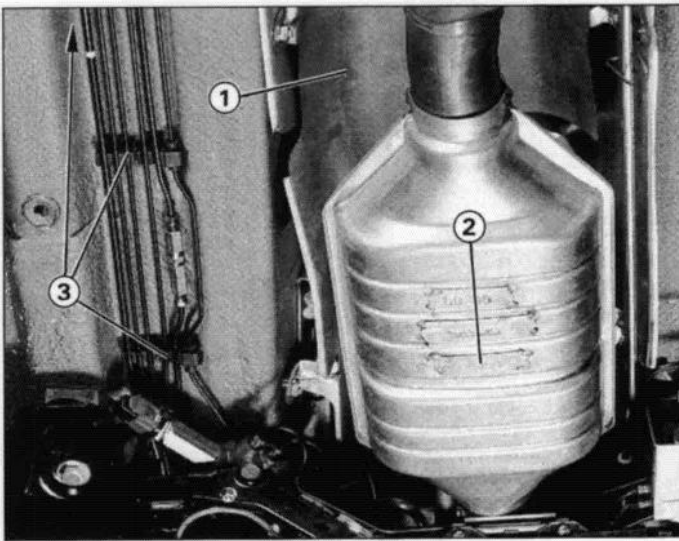

89-565

I

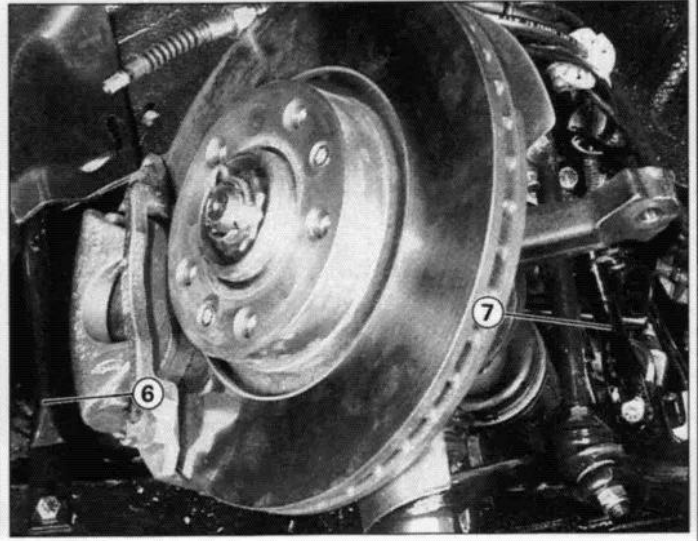

89-523

IV

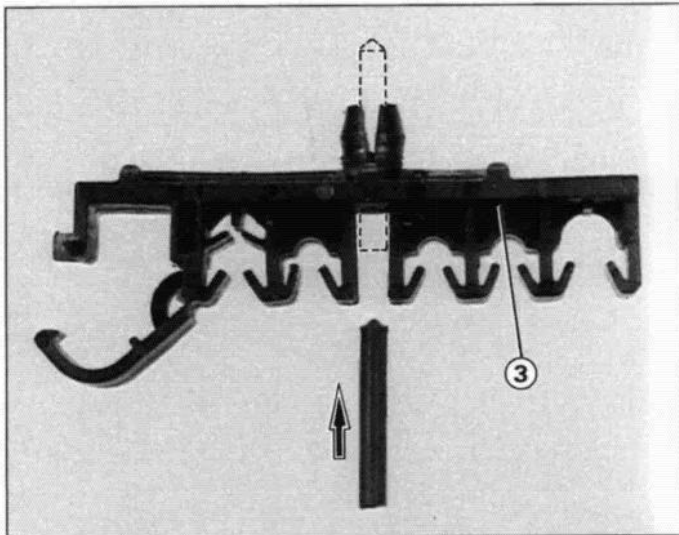

89-547

II

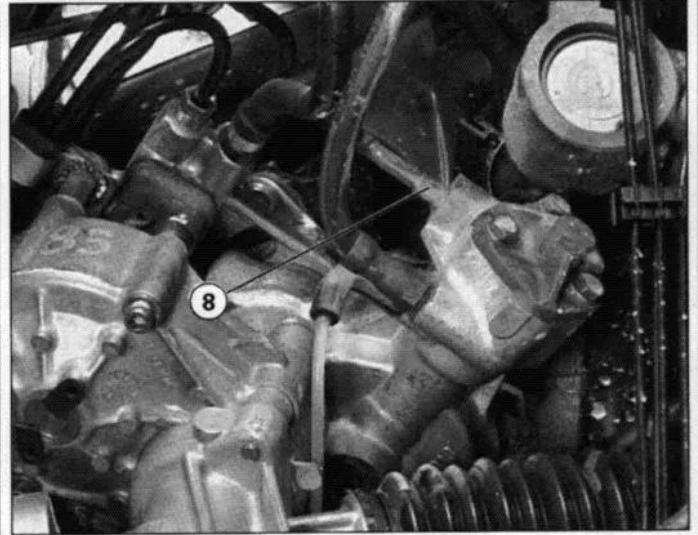

89-251

V

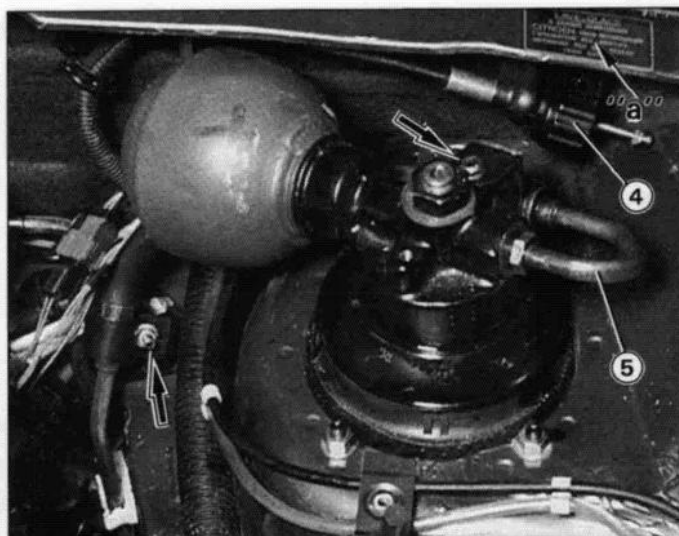

89506

III

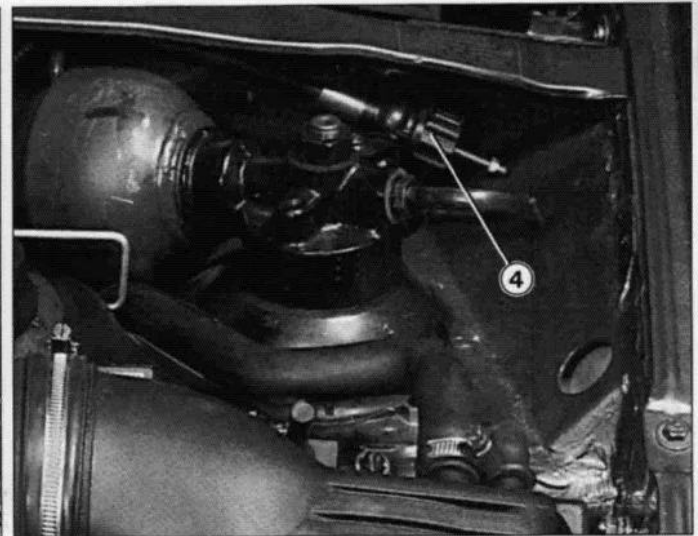

89145

VI