



5



AUTOMATLÅDA

XM
350-0/1

1

KONTROLLER OCH INSTÄLLNINGAR



I – INSTÄLLNING AV TOMGÅNGSVARVTALET

Tomgången ställs in med :

- Väljarspaken i läge "**P**".
- Varm motor.
- Avstannad kylfläkt.

Kontrollera tomgångsvarvtalet utan last.

| Bil | | Bil utan luftkonditionering | Bil med luftkonditionering |
|-----------------------|-----|-----------------------------|-----------------------------|
| XM 2 L insprutning | R6A | 950 ± 50 varv/min | 1050 ± 50 varv/min |
| | RFZ | 800 varv/min | 850 varv/min |
| XM V6 | | 800 varv/min (ej justerbar) | 900 varv/min (ej justerbar) |
| XM DI2 turbo | | 725 ± 25 varv/min | 775 ± 25 varv/min |

Kontroll :

- Dra åt parkeringsbromsen.
- Lägg i en växel i läge "**D**".
- Kontrollera varvtalet som skall vara :

XM 2 L. Insprutning ; XM DI2 turbo : tomgångsvarvtal minus (-) 100 varv/min

XM V6 : tomgångsvarvtal minus (-) 50 varv/min.

II – INSTÄLLNING AV KICK-DOWNREGLAGET

Inställningsförhållanden :

- Varm motor.
- Korrekt tomgångsvarvtal.
- Riktig kabeldragning.

a) Inställning av gasvajern :

- Koppla loss kick-downvajern **(1)** från sektor (2).
- Dra i kabelhöljestoppet **(3)** på gasvajern och sätt i clipset **(4)**, så att det blir ett lätt spel mellan clipset och anslaget.
- Tryck ner gaspedalen i botten och se till att gasspjällen står helt öppna.

b) Inställning av kick-downvajern (KD) :

- Anslut kick-downvajern **(1)** till sektorn **(2)**.
- Skruva på muttrarna (5) i kabelhöljets ände så att kabeln **(1)** blir fri, men sträckt. Ryttaren **(6)** skall dras med redan i början av sektorns **(2)** rotation.

Viktigt : Det skall alltid finnas ett spel mellan ryttaren och kabelhöljets ände, **(0,5 till 1 mm)**

- Gasa ända tills det går emot på den hårda punkten på kammen (utan att gå förbi den); ryttaren skall utföra en slaglängd **B** på 39 mm.

Tryck gasen i botten och se till att gasspjällen står helt öppna.

- DI2** { Tryck gasen i botten (gå förbi den hårda punkten på kammen).
Ryttaren **(6)** skall utföra en slaglängd på **Y = 46 mm**.
Om nödvändigt, justera detta värde genom att flytta vridskivan (2) inom sitt område.



5

XM
350-0/1

3

2.L.

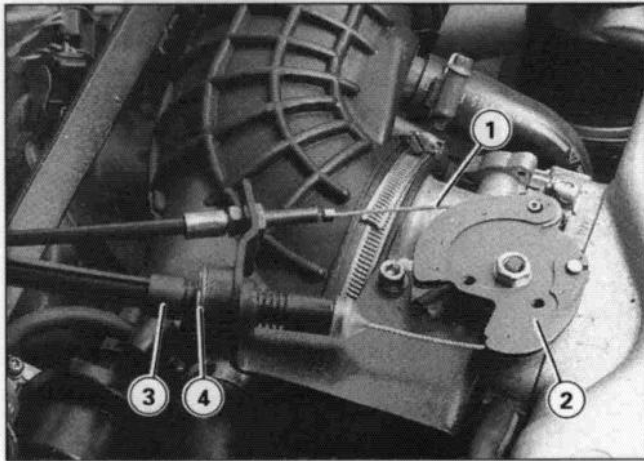

90-257

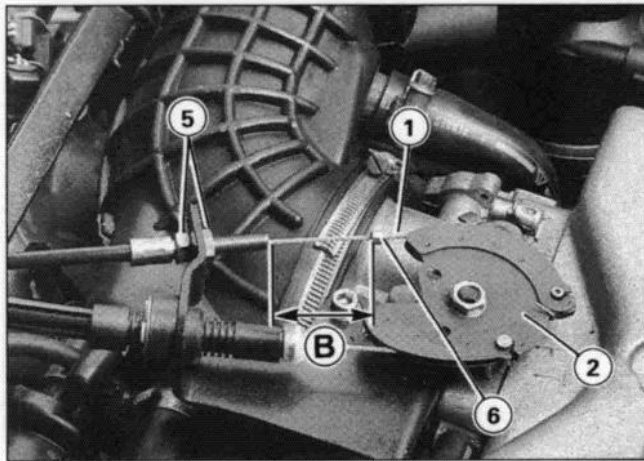

90-258

V6

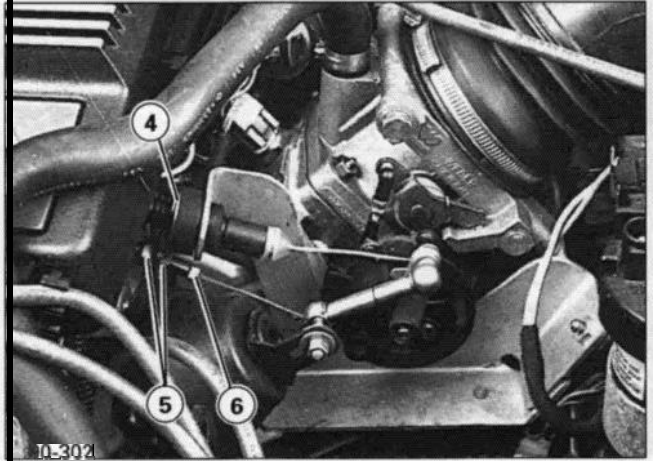

90-302

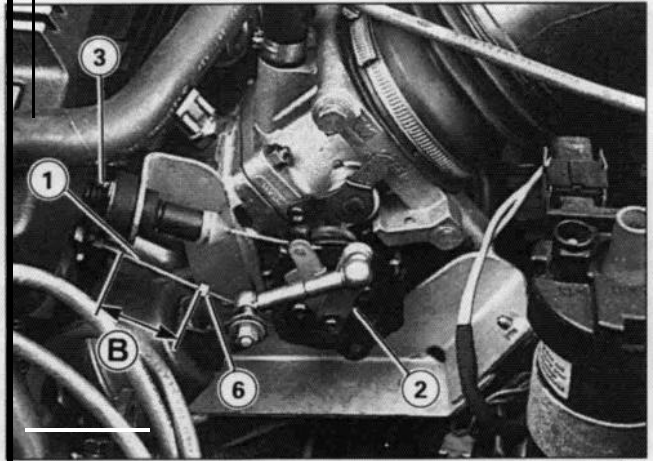

90-301

D.12.

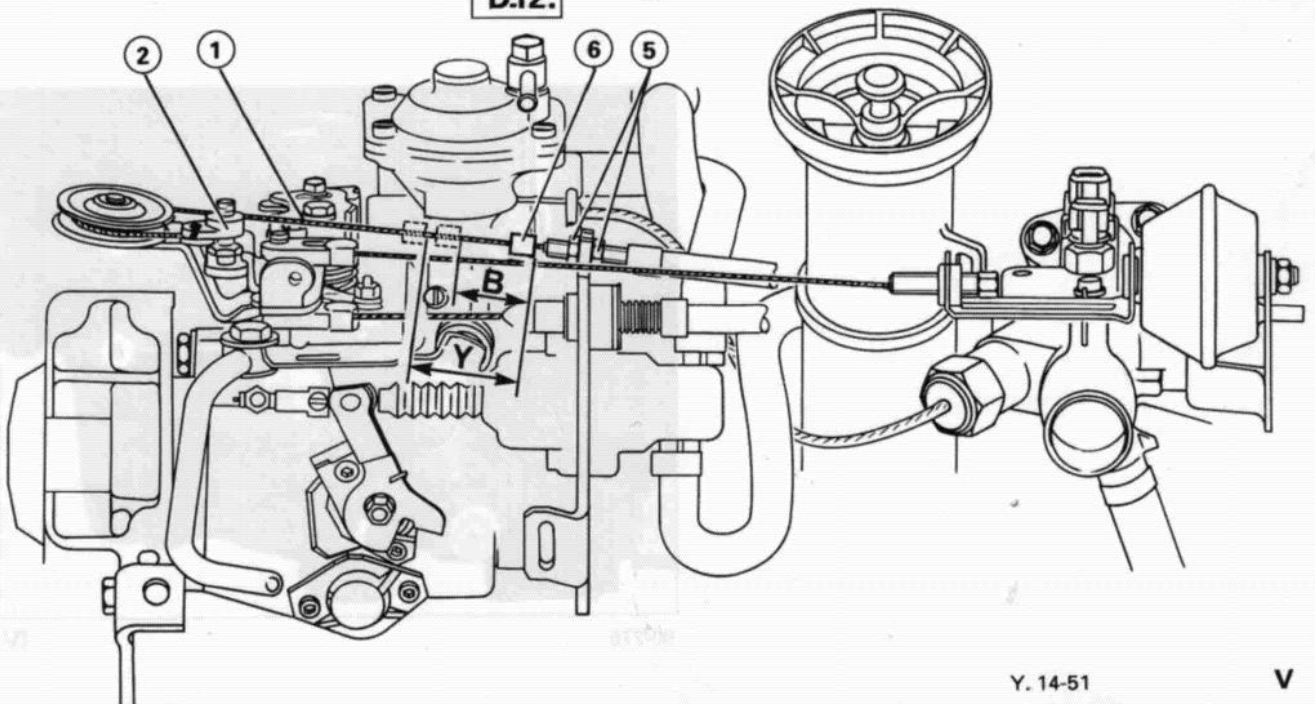

Y. 14-51

V

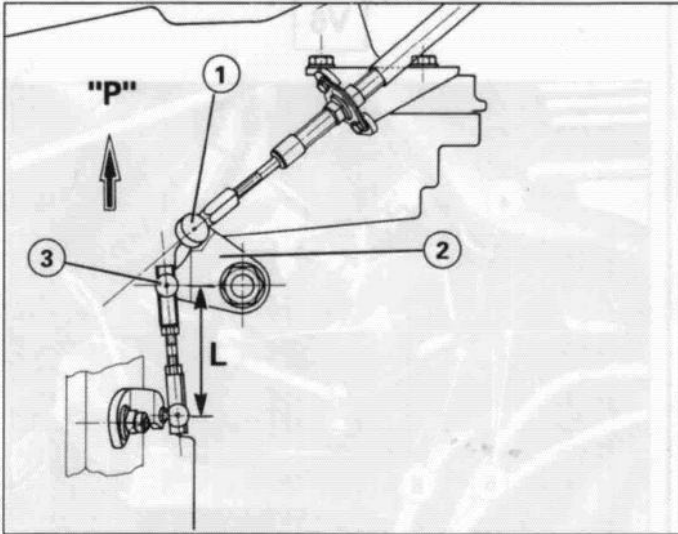

Y.33.17



90-256

II

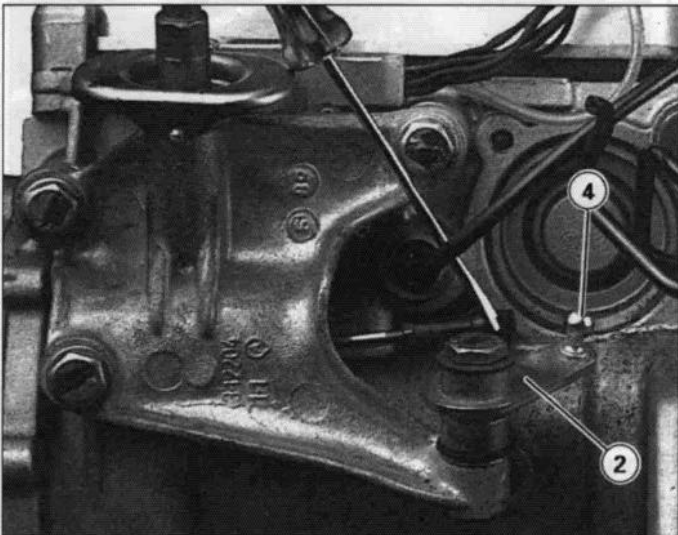

90-1300

III

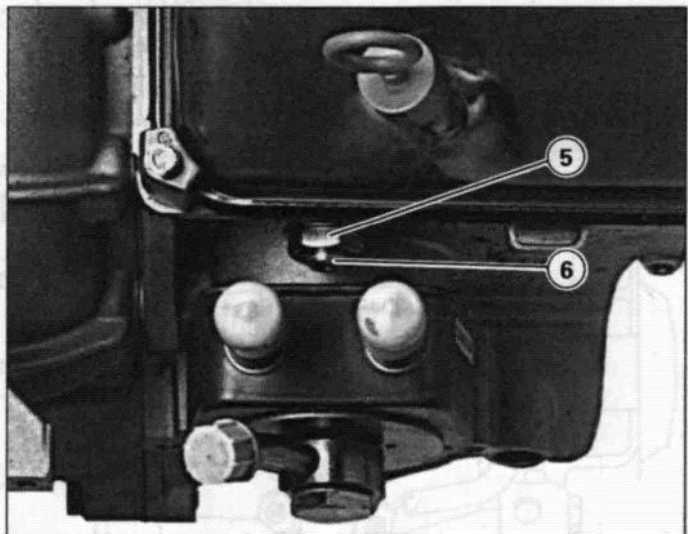

90-276

IV



5

III – INSTÄLLNING AV VÄXELVÄWAREN

Demontera kopplingen mellan spjällhuset och luftfiltret.

Lossa, Fig. I ledboxen (1), mha en fast nyckel 10 mm.

Lossa länkarmen (3) och utför inställningen, **Fig. I** :

$$L = 73 \pm 1 \text{ mm,}$$

(för att lossa länkarmen, skruva loss leden med en liten skruvmejsel, **Fig. III**).

Sätt tillbaka länkarmen skruva fast den.

Vrid mekanismen (2) i botten framåt : läge **"P"**.

Ställ in väljarspaken i läge **"P"**, **Fig. II**.

Flytta ledboxen (1) så att den hamnar mittemot kulleleden (4), (**Fig. I och III**).

(Dra kick-downvajern för att kompensera spelet, utan att ändra läge på spaken).

Kontrollera :

- Väljarspak i läge **"P"** :
- Bilen kan inte rulla (spärren är inkopplad i växellådan).
- Väljarspak i läge **"R"** :
- Bilen kan rulla.
- Startmotorn fungerar endast i läge **"P"** och "N".

Montera luftfilterkopplingen.

INSTÄLLNING AV BANDBROMSEN, Fig. IV :

Skall göras enbart om man misstänker felaktig inställning eller om det finns oljeläckage vid skruven.

- Lossa muttern (5) och skruven (6).
- Dra åt skruven (6) med ett moment på **1 daNm** lossa sedan två **varv**.
- Dra åt muttern (5) till **8 daNm** medan skruven (6) **hålls ABSOLUT** stilla.



INSTÄLLNING AV MULTIKONTAKTEN

För ställa in multikontakten är det nödvändigt att demontera automatlådefästet.

Håll fast automatlådan mha hållaren **9026-T, Fig. I** ; sätt benet  under automatlådan, lämna ungefär 10 mm mellan hållaren och lådan.

Demontera :

- Luftfiltret,
- Hydraultanken, använd skyddet **9004-T**,
(se  X M 390-0/1),
- Gummiklossen **(3)** tillsammans med karossfästet, utan att skilja dem åt. Behåll bussningen på axeln.

Lossa kulle (4) från växelväljaren mha en platt nyckel.

Lossa länkarmen **(5)** ; skruva loss kulle (4) mha en liten skruvmejsel, **Fig. IV**.

Demontera hållaren **(6)**.

Inställning av kontakten

- Lossa kontakten **(2)**.
- Mät resistansen mellan stiften 6 och 7 på automatlådekontakten.
- Ställ väljarspaken (9) i läge **"N"** : tryck spaken i botten mot momentomvandlaren **"P"** och gå tillbaka två hack.
- Lossa skruvarna **(8)**.
- Vrid kontakten medurs tills resistansen blir **R = ∞**
Märk upp detta läge.
- Vrid kontakten åt andra hållet tills resistansen ånyo blir **R = ∞**
Märk upp detta läge.
- Ställ kontakten mellan dessa två märken för en riktig inställning.
- Dra åt skruvarna (8) till **1,5 daNm**.
- Koppla åter in kontakten **(2)**.

Montera :

- Fästet (6) ; åtdragning **5 daNm**,
- Länkarmen (5) : lås fast kulle (4),
- Väljarkabeln på kulle (4),
- Bussningen och gummiklossen **(3)**,
Fig. III,
- Hydraultanken och luftfiltret.

Kontrollera att startmotorn enbart fungerar i läge **"P"** och **"N"**.



5

XM
350-0/1

7



89-1333

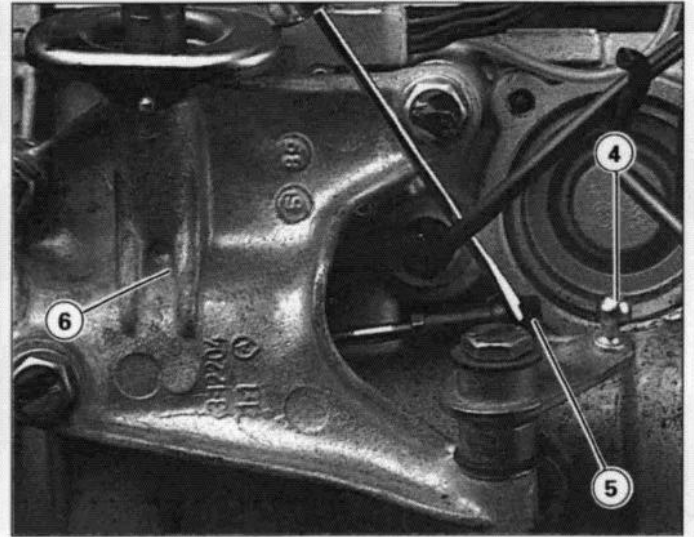

90-1300

IV

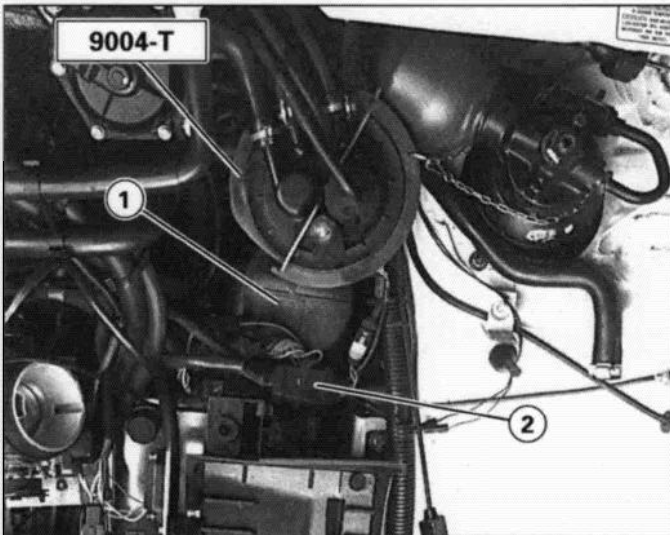

90-1287

II

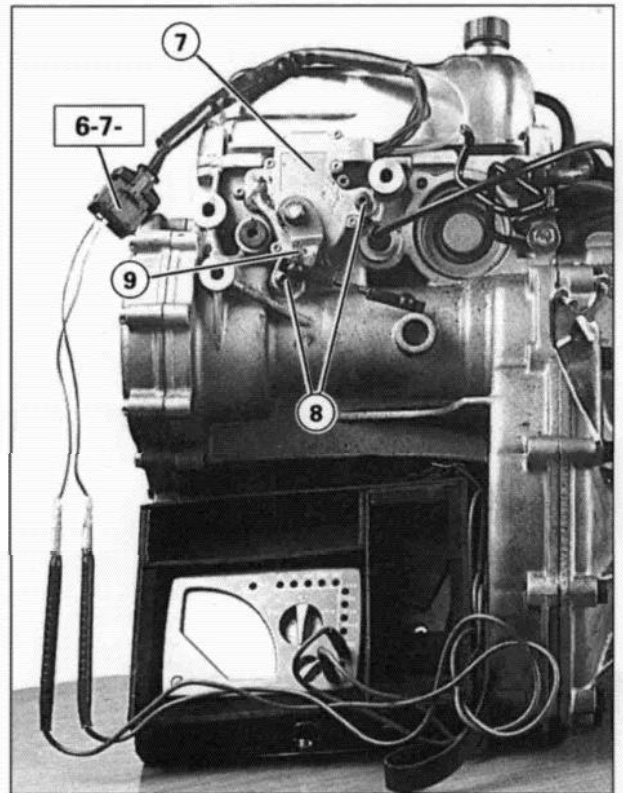

90-1301

V

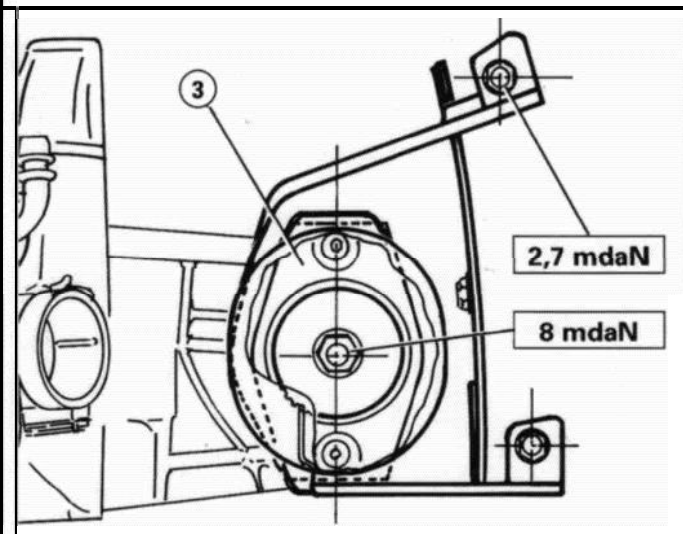

Y-13.2

III