

CITROËN XM

30 JUNI 1993

REF.

5

Nr XM 372-00/2

DRIVAXLAR

- UTVECKLING :

Drivaxlarnas damasker

MAN 008931

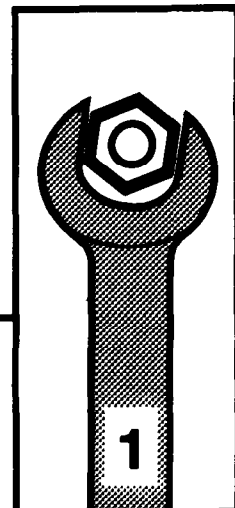

AUTOMOBILES CITROËN
DIRECTION COMMERCE EUROPE
DOCUMENTATION APRÈS VENTE

UTVECKLING : DAMASKER PÅ DRIVAXLAR

Sedan 6/1993, har drivaxlarna på CITROEN XM ändrats enligt följande.
Ändring av drivaxlarnas damasker på hjulsidan.

1 – DRIVAXLAR ANSLUTNA TILL VÄXELLÅDOR AV TYP BE3 (MOTORER XU10 OCH XUD11A)

1.1- Förändringar

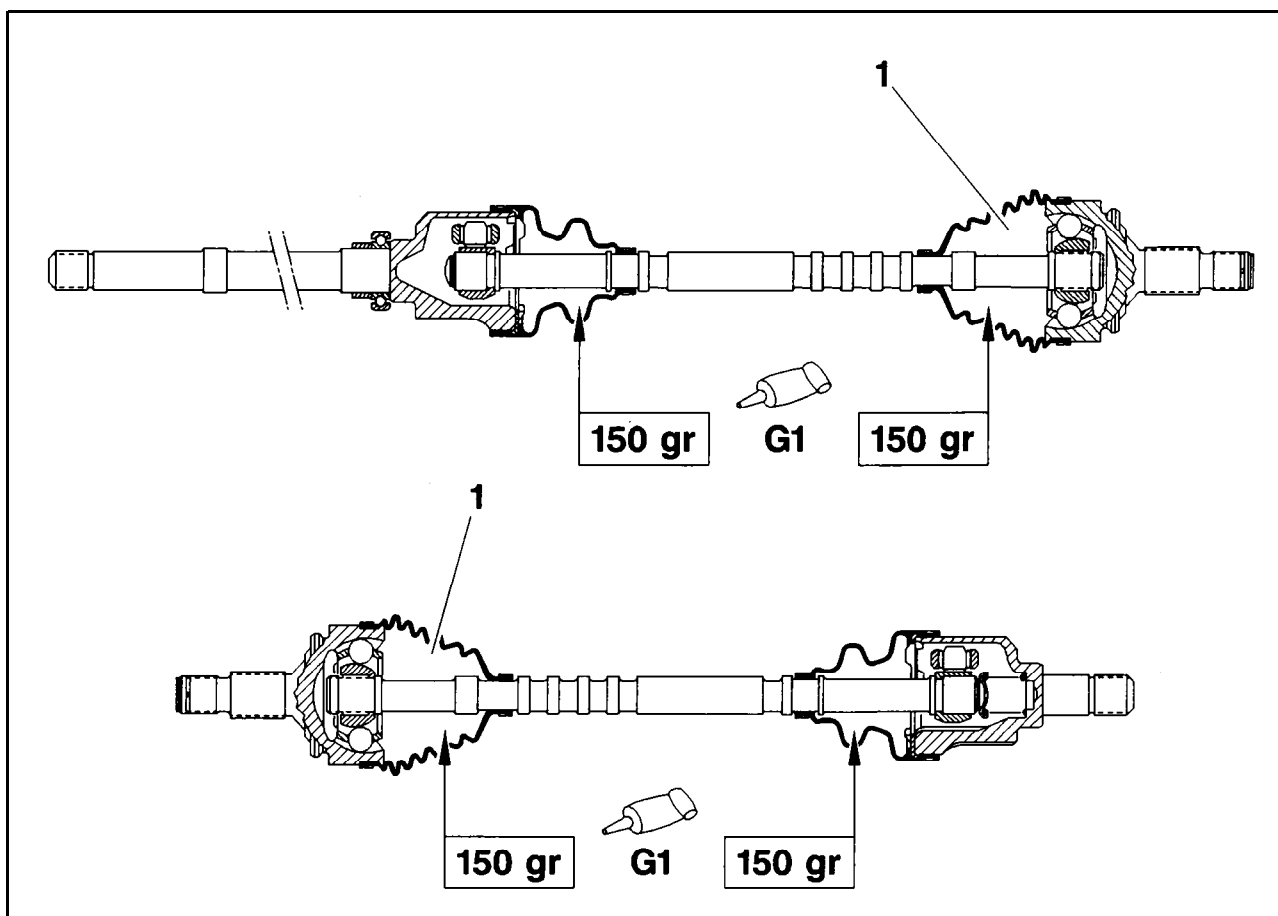

Fig : B2FP00BD

Ny montagesats : damasken (1) på hjulsidan är ändrad.

DRIVAXLAR

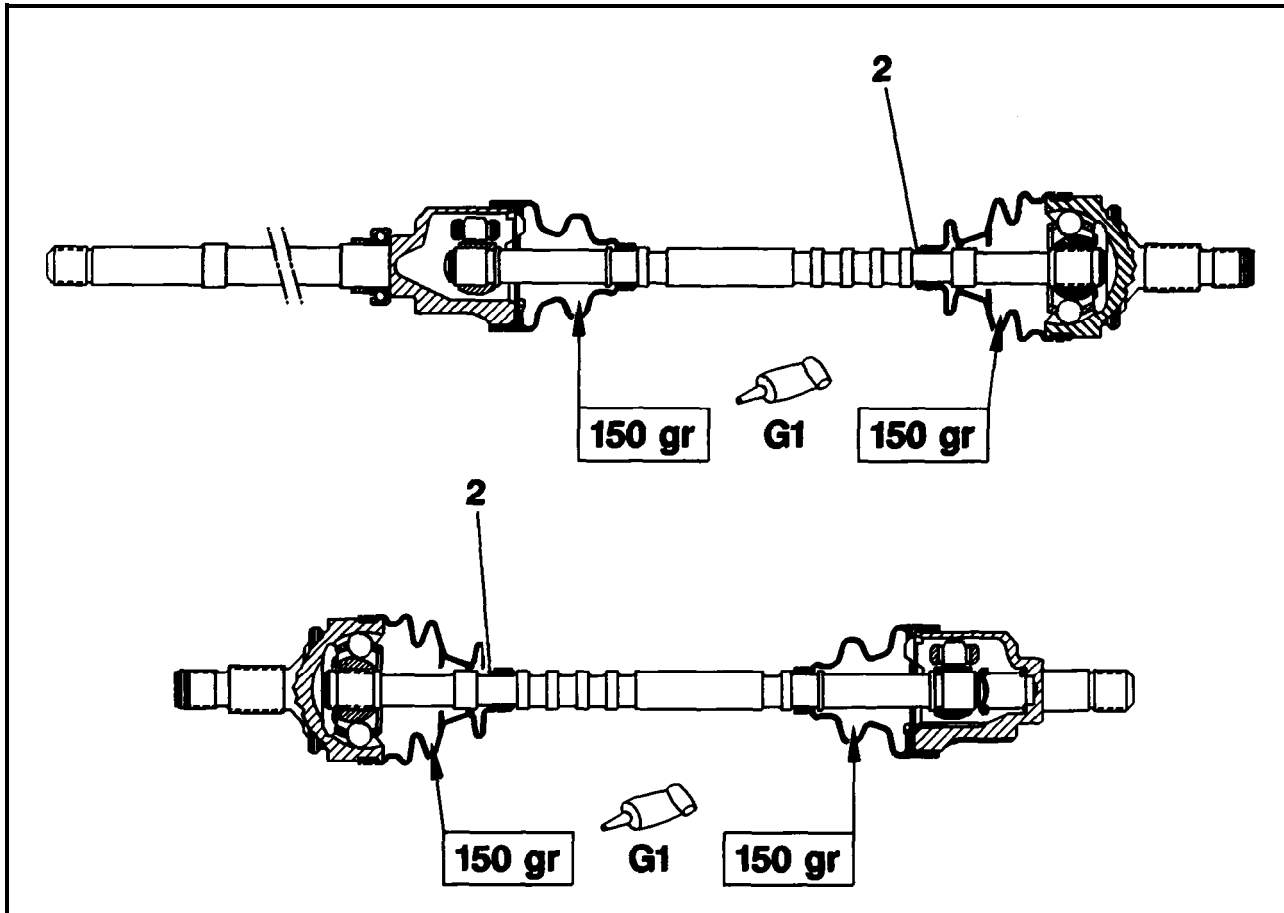

Fig : B2FP00CD

Tidigare montagesats.

1. 2 - Reparation

Montering av en ny damask **på** drivaxel av **äldre** typ **är** möjlig. Detta **kräver att** man tar bort **urluftsringen** (2).

DRIVAXLAR

2 - DRIVAXLAR ANSLUTNA TILL VÄXELLÅDOR AV TYP : MEST - 4HP18 (MOTORER XU10J2-AUTOMATLÅDA,XU10J2TE,XUD11ATE OCH ZPJ)

2.1 - Förändringar

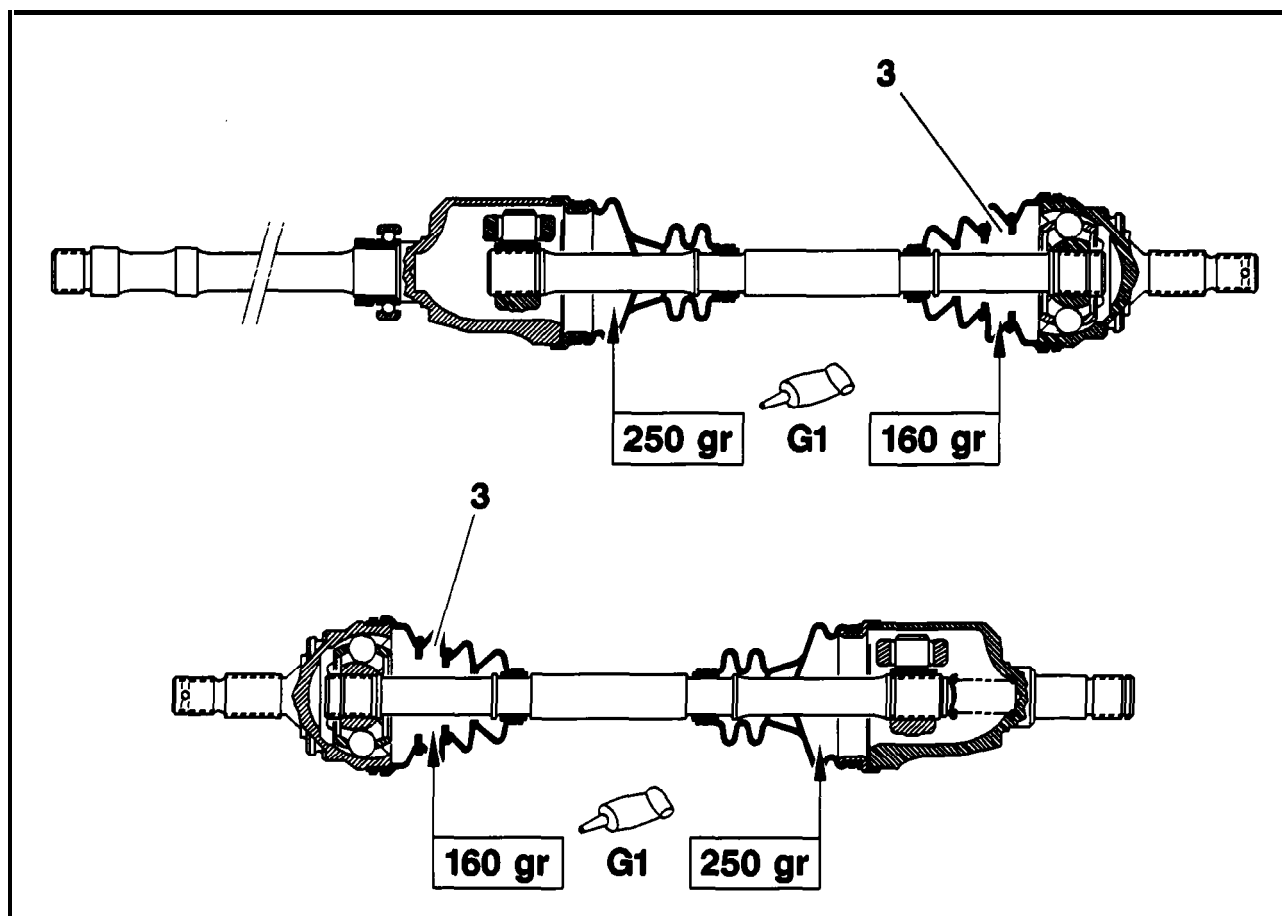

Fig : B2FP00DD

Ny montagesats : damasken (3) på hjulsidan är ändrad.

Den är utrustad med 2 gummiringar.

DRIVAXLAR

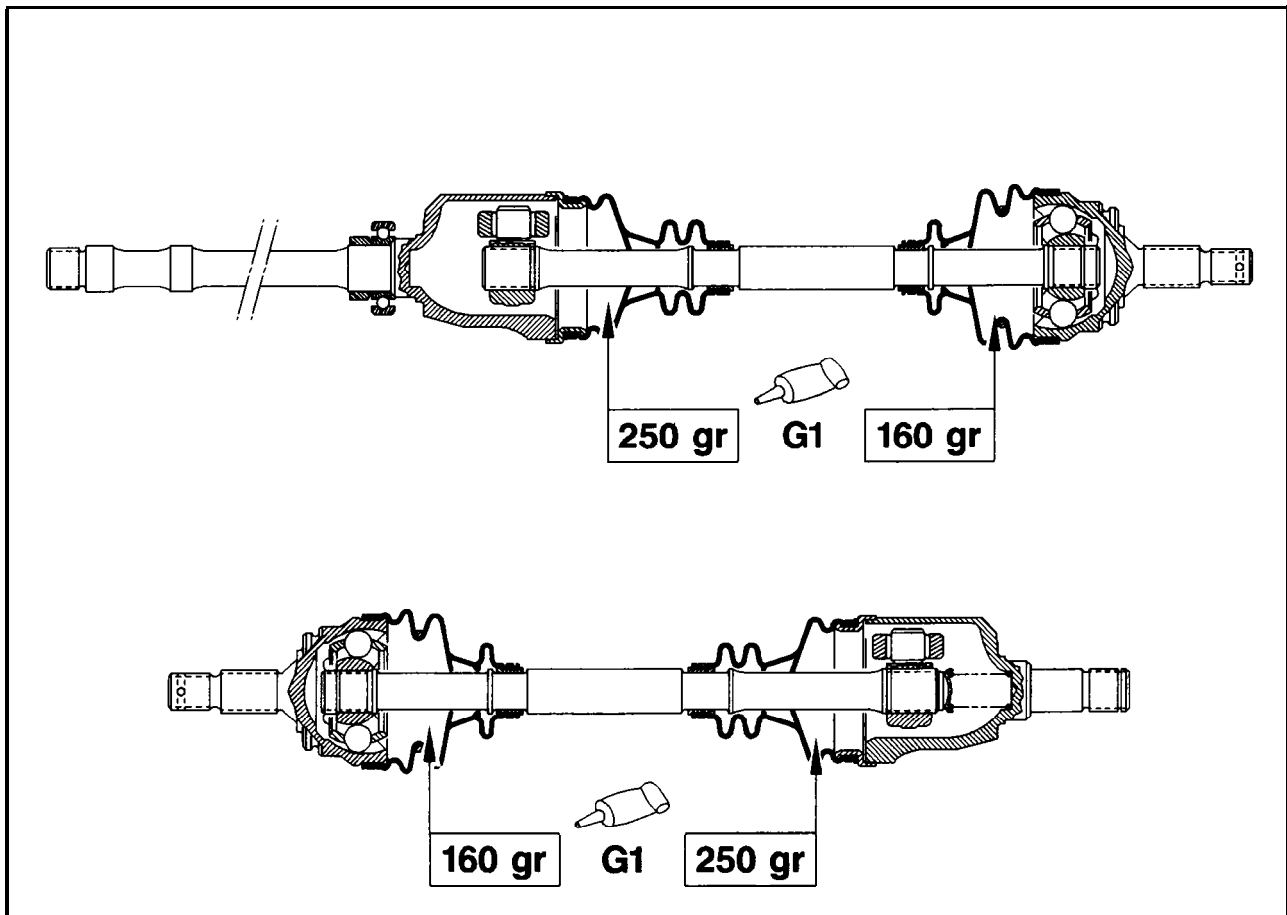

Fig : B2FP00ED

Tidigare montagesats.

2.2 – Reparation

Montering av en ny damask på drivaxel av äldre typ är möjlig.

3 – IDENTIFIERING AV RESERVDELARNA

Vänster drivaxel	NY	Standardbyte	PAM
XU10J2/XUD11A	3272 90	3272 E8	3293 96
XU1 OJ2 automatlåda XU10J2TE/XUD11ATE ZPJ/ZPJ4	3279 J9	95 644 260	3293 95

Höger drivaxel	NY	Standardbyte	PAM
XU10J2/XUD11A	3273 H8	3273 Q4	3293 96
XU1 OJ2 automatlåda XU10J2TE/XUD11ATE ZPJ/ZPJ4	3273 H4	95 643 952	3293 95

PAM : monteringsats (på hjulsidan).