



⑥

HYDRAULIK

XM
390-0/1

1

REKOMMENDERADE VERKTYG

9004-T : Skydd för hydraulfilterenheten och LHM-behållaren

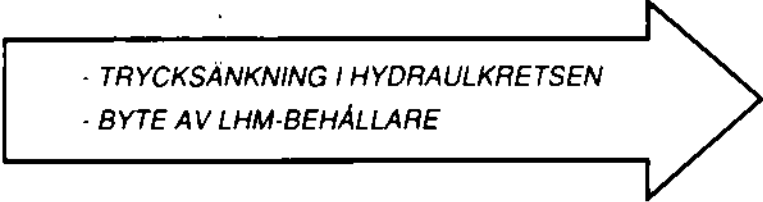

- TRYCKSÄNKNING I HYDRAULKRETSEN
- BYTE AV LHM-BEHÅLLARE



I- GÖR HYDRAULSYSTEMET TRYCKLÖST

**HYDRAKTIV
FJÄDRING**

Extra tryckklocka (2)

Fig.1 och II
till hydraktiva
fjädringen

Motorn igång:

Ställ höjdställningsreglaget i lägsta läget

Placera knappen (1) i läge "AUTO" Fig.1

Låt motorn gå på tomgång i ungefär en minut, vrid inte ratten under tiden, för att vara säker på att de båda extra tryckklockorna är inkopplade på fjädringskretsen.

Observera: om det inte går att starta motorn:

- lossa på skruven (4) på tryckregulatorn **Fig.III**,
- koppla loss ledningen (3) säkerhetsventilen,
- koppla ledningen (3) till provbänk **4034-T**,
- öppna en av dörrarna och slå på tändningen,
- Höj trycket till ca. 150 bar för att flytta **regulator-**kolvarna och för att tömma de extra tryckklockorna.

DIRASS

Huvudkrets

- Ställ höjdställningsreglaget i lägsta läget
- Lossa skruven (4) på tryckregulatorn.

DIRAVI

Huvudkrets

+
broms-
ackumulator (5)

Fig. IV

- Lyft upp bilens framända.
- Ta bort ena framhjulet.
- Ställ höjdställningsreglaget i lägsta läget.
- Lossa på skruven (4) på tryckregulatorn.
- Förbind luftningsskruven på bromsoket och LHM-behållaren med en plastslang.
- Öppna luftningsskruven.
- Trampa lite på bromspedalen för att tömma bromsackumulatören.
- Stäng luftningsskruven.

Observera: sänkningen av trycket i ackumulatören kan göras också genom att trampa med jämna mellanrum på bromspedalen (ungefär 50 gånger).



6

XM
390-0/1

3

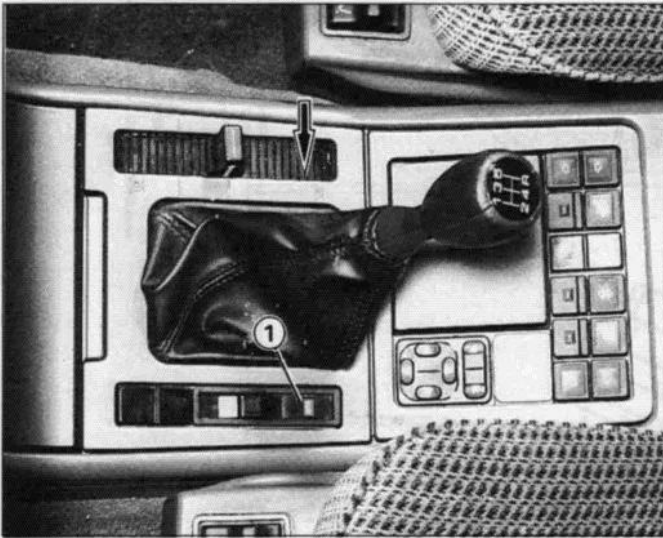

88-574

I

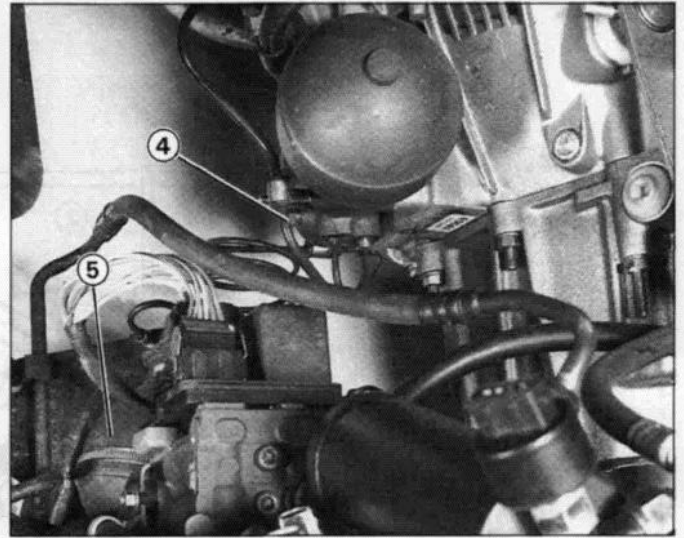

89-149

IV

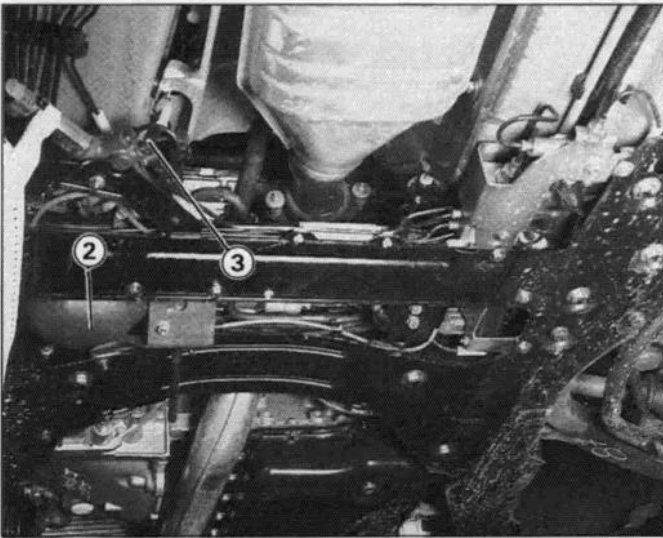

89-117

II

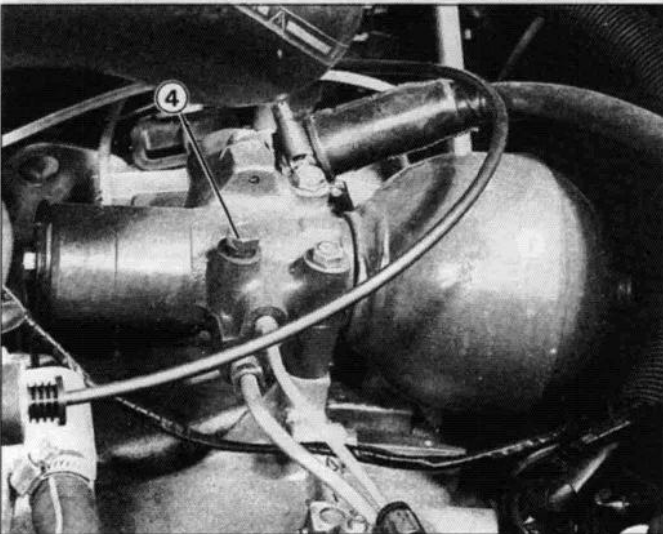

82-1050

III

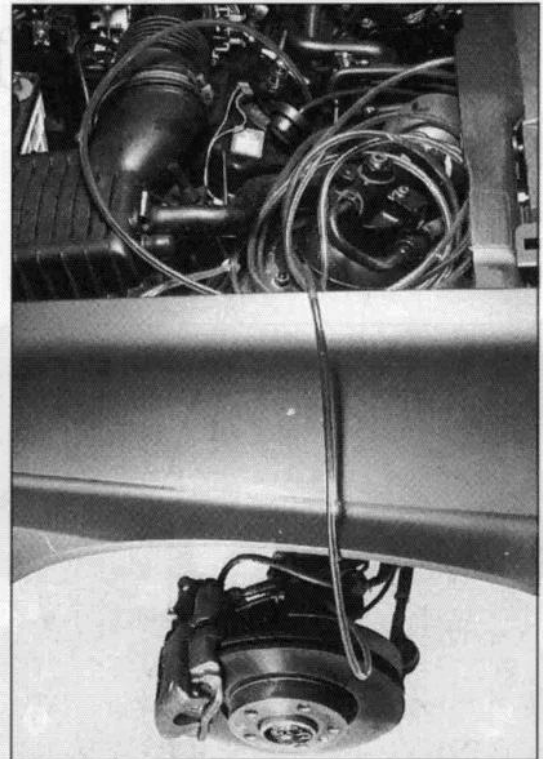

89-130

V

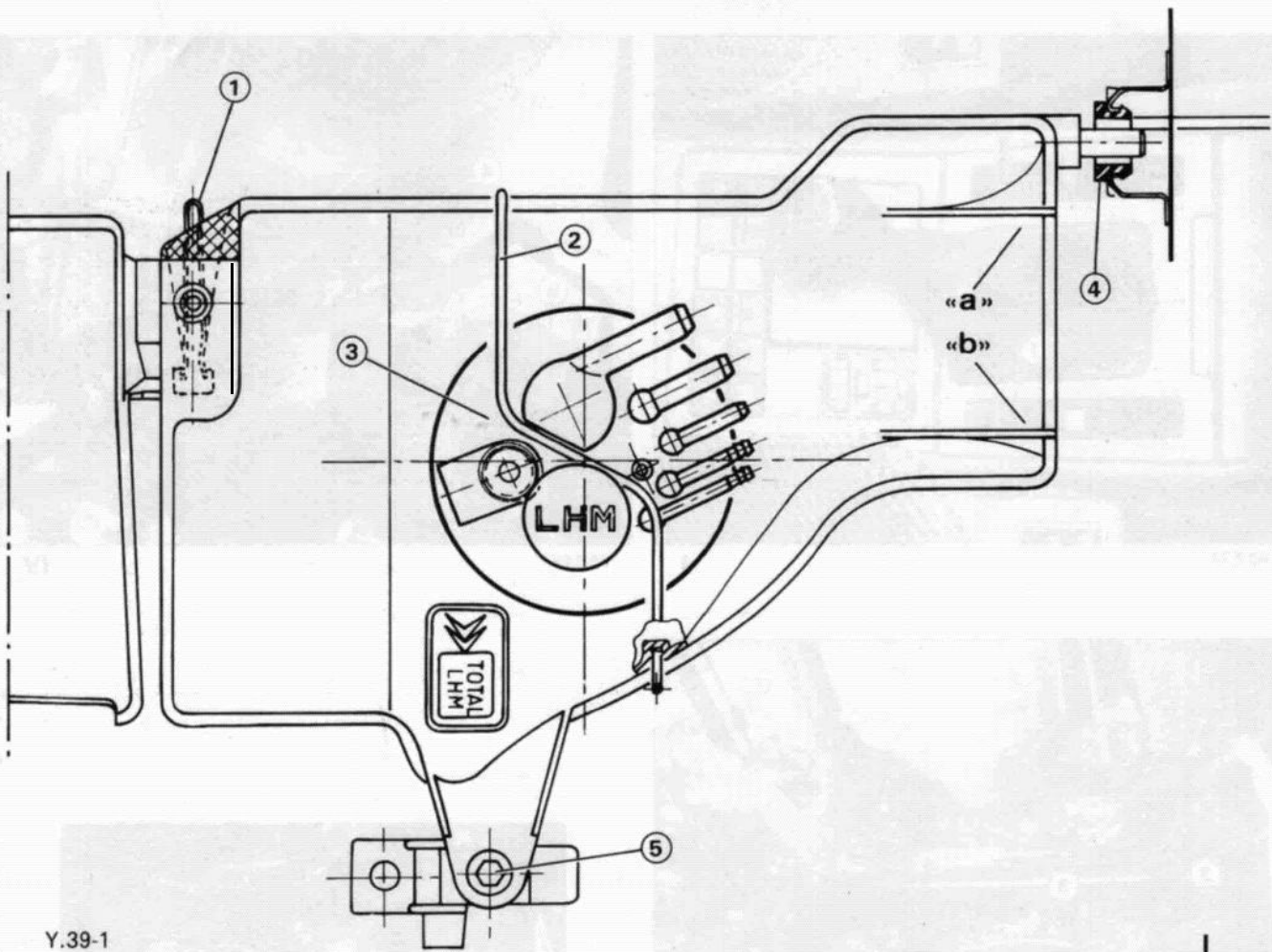

Y.39-1

I

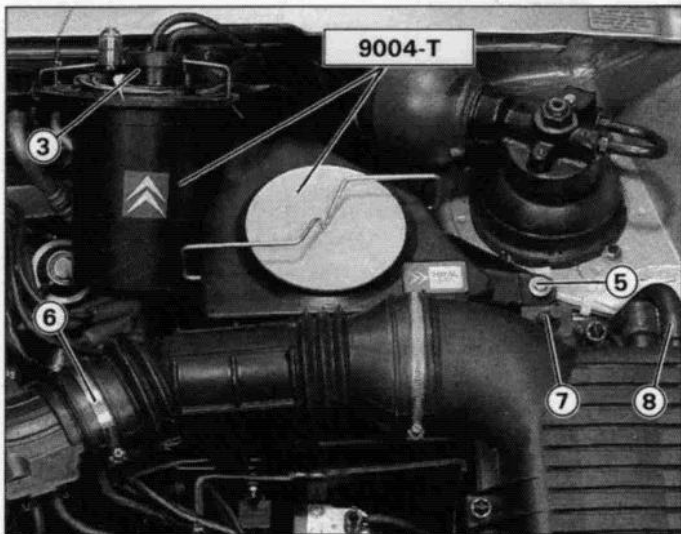

89-310

II

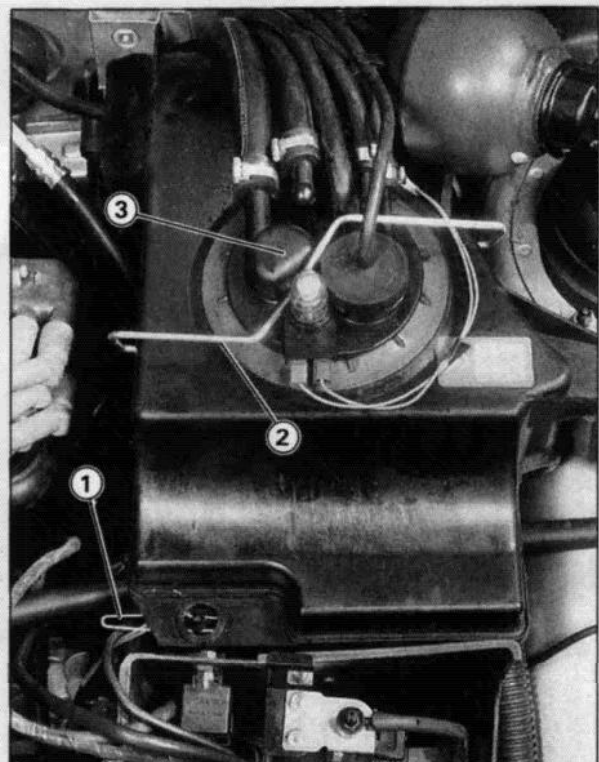

89-168

III

**6****TRYCKSÄNKNING I HYDRAULKRETSEN
BYTE AV LHM-BEHÅLLARE****XM
390-0/1****5****II - DEMONTERING OCH MONTERING AV BEHÅLLAREN****DEMONTERING**

Gör hydraulsystemet trycklöst.

Borttagning av luftfilter **Fig.II** :

- lossa slangklämman **(6)**,
- frigör slangens **(8)**,
- frigör luftfiltret från gummifästet **(7)**,
- ta bort luftfiltret.

Ta bort, Fig.I:

- fästbygeln **(2)**,
- skruven **(5)**,
- nålen **(1)**,

Frigör filterenheten (3) ur behållaren och sätt in dem i skyddet **9004-T - Fig.II**.

Montera locket på behållaren med fästbygeln **(1)**.

Ta bort behållaren.

Observera:

i samband med service:

Tvätta filtren **(3)**, behållaren och deflektorn, med *sprit och blås rent med tryckluft*.

MONTERING

Ta bort filtren från skyddet **9004-T**, låt dem droppa av och ställ dem på en torr trasa.

Passa in behållaren i sitt bakre fäste (4).
Låt slangarna gå upp mellan "a" och "b"

Montera skruven (5) och nålen (1).

Montera filterenheten (3) i behållaren och fästbygeln.

Montera luftfiltret i sitt främre fäste och i gummifästet (7).

Dra åt slangklämman (6) och koppla slangens (8).

Lufta ur högtryckspumpen genom att starta motorn med öppen luftningsskruv.

Kontrollera hydrauloljenivån i med höjdställningsreglaget i högsta läget.