



7

FRAMVAGN

XM
418-1 /10

1

REKOMMENDERADE VERKTYG

Stationer för tömning av bränsletankar.

VAC-300 (Bensin - Diesel)

(RD-nr - EQP. 000 023)

VAC-150 (Blyfri bensin)

(RD-nr - EQP. 000 082 A)

Mobil station för FREON-laddning

(RD-nr - EQP. 000 030)

Läckagedetektor för FREON

(RD-nr - EQP. 000 031)

- 7504-T** : Tång för borttagning av plasttappar
- 9004-T** : Skydd för sugledrör och hydraultank
- 9012-T** : Centreringsstift (*i verktygslådan 9010-T*)
- 9009-T** : Lyftstänger-kaross
- 9026-T** : Undre hållare motor/växellåda på fordon
- 9027-T** : Hållare fram- och bakvagn
- 9033-T** : Fästen för XM.

DEMONTERING OCH MONTERING AV FRAM-
OCH BAKVAGN (demontering av karossen)



DEMONTERING

Ställ bilen på en tvåpelarbrygga.

Backa tillbaka framsätena så långt det går.

Placera höjdreglaget i läge "LÅG".

Släpp ut trycket i hydraulkretsarna.

(Se ⑥ XM 390-0/1).

(tryck ut så mycket olja det går genom att komprimera vädringen.)

Töm Fig. I och II

- bränsletanken (VAC - 150)
- kylsystemet
(Se ⑬ XM 642-00/1)
- kylkretsen motor
(kylare och motorblock)

Demontera:

- batteriet.
- de fyra hjulen.
- innerskärmarna fram
(höger och vänster)
- prydnadslist under vindruta.
- skydd på inloppslåda

Koppla loss Fig. II kabeln  för öppning av motorhuv.

Koppla loss kontaktdonen.

Demontera fronten (10 skruvar).

Vänster sida

Demontera luftfiltret.

Koppla loss de elektriska kabelhävorna.

Demontera hydraultanken.
(9004-T: skydd för sugledrör)

Koppla loss Fig. III buntbanden  som håller kabelknippena kring batterilådan.

Demontera batterilådan.

Koppla loss Fig. IV och V de två hållmuttrarna (1) på AC-anlutningen.



7

XM
418-1/10

3



89-1655

I

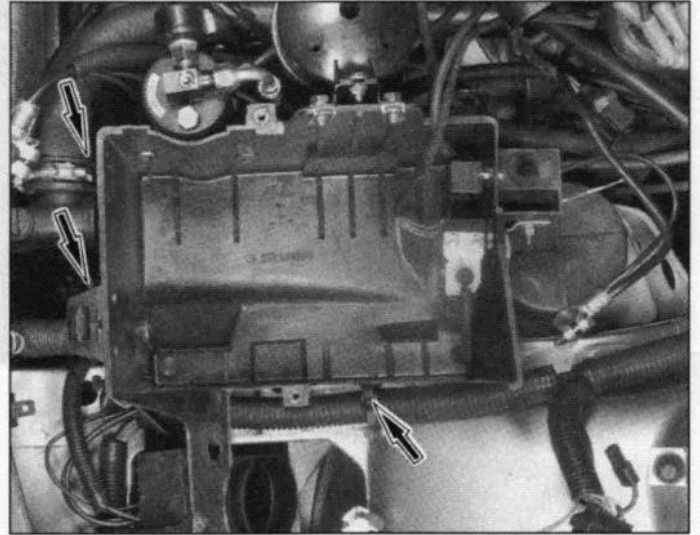

89-173

III

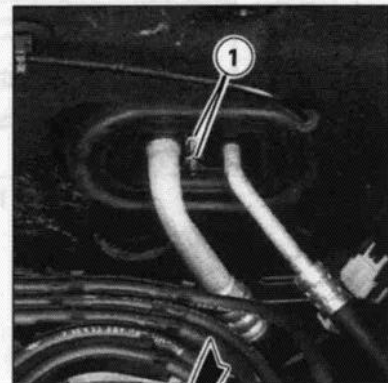

89-448

IV

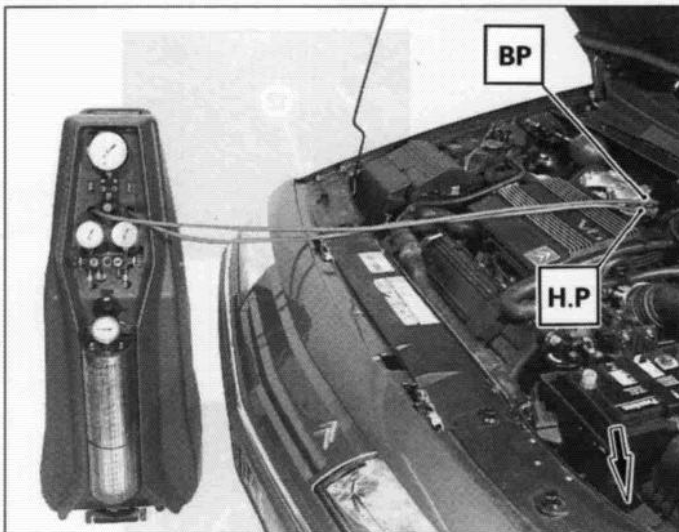

89-1656

II

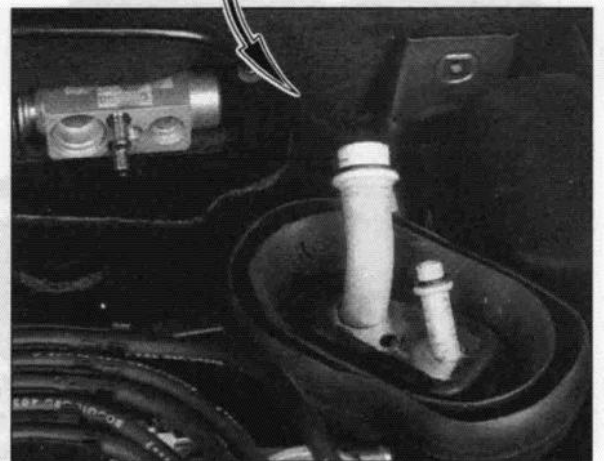

89-447

V

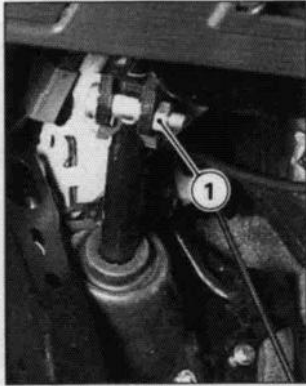

89-512

I

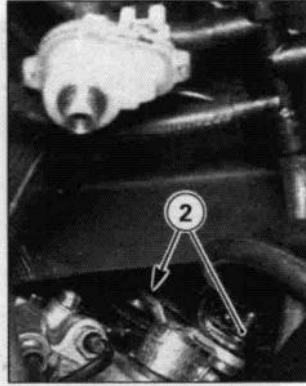

89-518

II

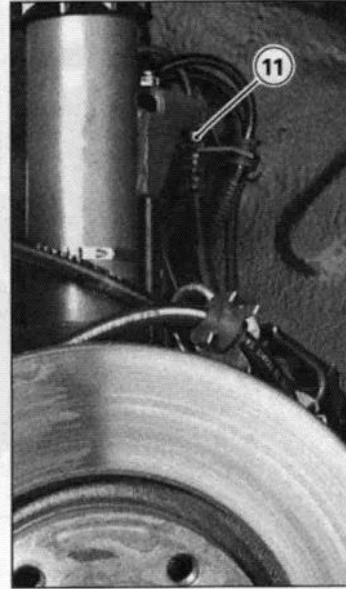

88-491

VI

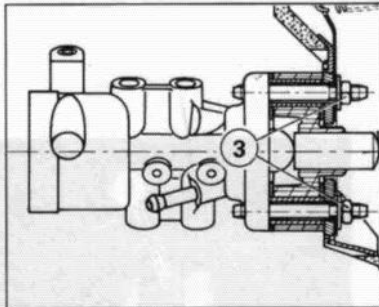

Y.45-1

III

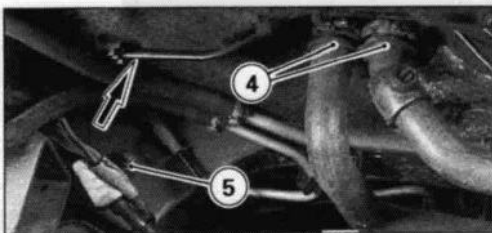

89-1323

IV

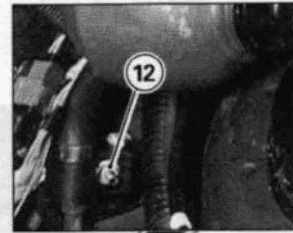

89-506

VII

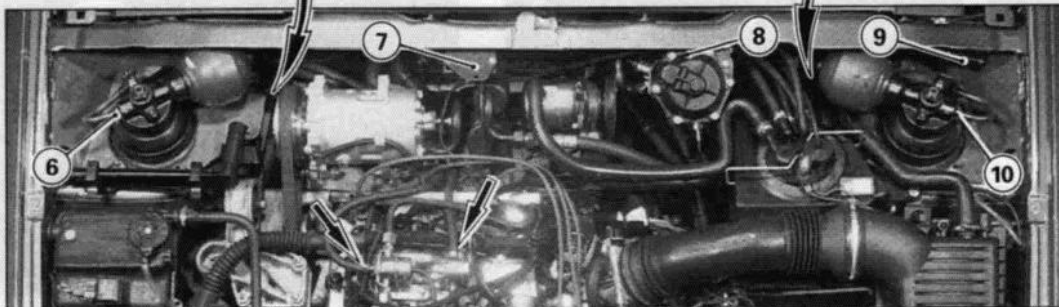

89-79

V



7

(Vänster sida (s))

Höger sida

Koppla loss:

- Skruven (1) på rattstången **Fig. I.**
- De två muttrarna (2) på styrflänsen **Fig. II**
(tryck tillbaka den mot kupén)
- De två muttrarna (3) i bromsventilen **Fig. III.**
- Gasvajern.
- Hastighetsmätarvajern.
- Kopplingsvajern.
- Fjädringsmatningen (10) **Fig. V.**
- Bromsmatningen (11) **Fig. VI.**

Demontera:

- Gasklockan.
- Fästena (12) till fjädrings- matningen **Fig. VII.**
- De fyra muttrarna i fjäderbenet.
- De två fästskruvarna (9) i reglaget "RAKT FRAM" **Fig. V.**
- De två fästskruvarna (8) i centrifugal-
regulatorn **Fig. V.**

Koppla loss Fig. V bensininlopp och -
returledning .

Koppla loss de olika kontaktdonen.

Demontera Fig. V

- datorladan.
- vattenbehållaren.
- absoluttrycksgivaren (7).
- remmen på kylkompressorn.
- kompressorn och buffertbehållaren.

Koppla loss Fig. IV värmeslangarna (4).

Koppla loss Fig. V och VI.

- Fjädringsmatningen (6).
- Bromsmatningen (11).

Demontera Fig. IV.

- Gasklockan.
- fästena (5).
- De fyra muttrarna i fjäderbenet.

Torpedvägg

Haka loss Fig. IV hydraulröret.

Höger och vänster sida

Haka loss från hjulhuset.

- AC-röret.
- De elektriska kabelknippena.
- Hydraulrören.



Underrede

Demontera Fig. V avgasrörshållaren (8).

Koppla loss avgasröret.

Demontera Fig. I, II och III, höjdreglaget:

- Den termiska skärmen (1) .
- Styrningen (2) av höjdreglaget fram.
- Klämman (3).
- Den främre stången (6).
- Friktionsbrickan (4).
- Den bakre stången (5).

Koppla loss länkarmarna för växeliläggning.

Demontera Fig. VI växelreglaget (10).

Haka loss Fig. V kabelknippet (9) från syresonden.

Demontera Fig. VII.

- Ledaren (11) för parkeringsbromsvajern.
- Parkeringsbromsen.

Anslut avgasröret.

Koppla loss Fig IV och VIII hållklämmorna (7) och  för hydraulrören.

Haka loss ABS-knippet.



7

X M
418-1/10

7

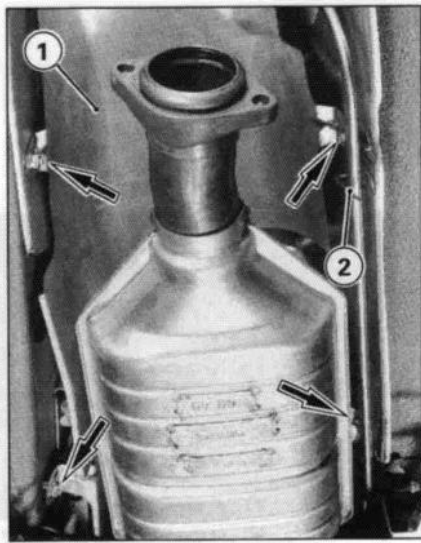

89-565

I

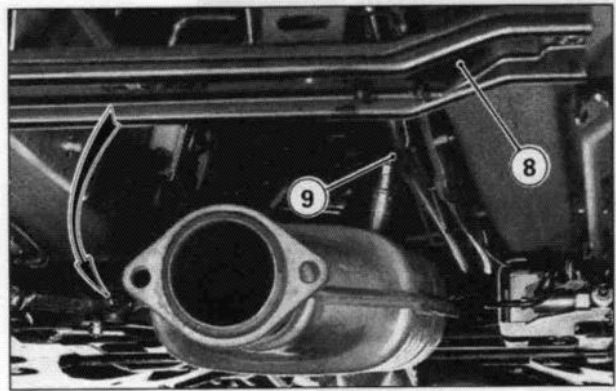

89-554

V

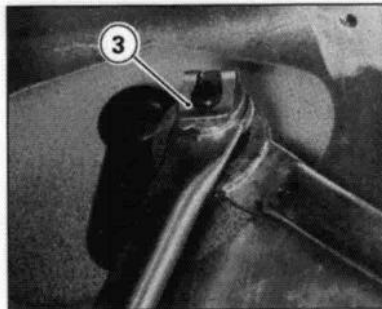

89-566

II

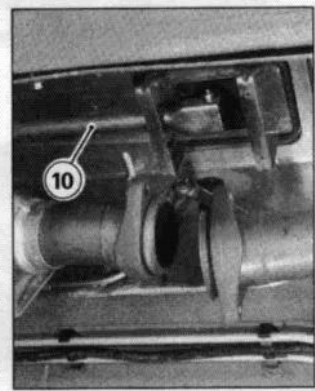

89-1648

VI

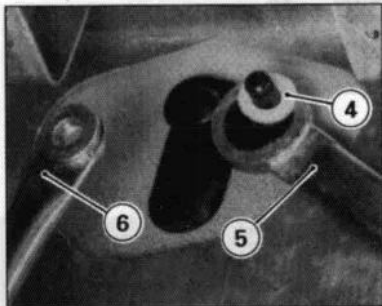

89-567

III

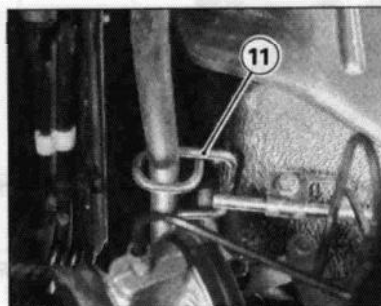

89-1645

VII

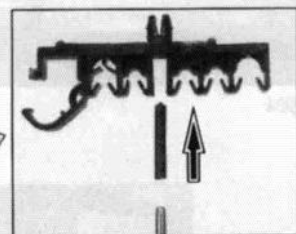

89-547

VIII

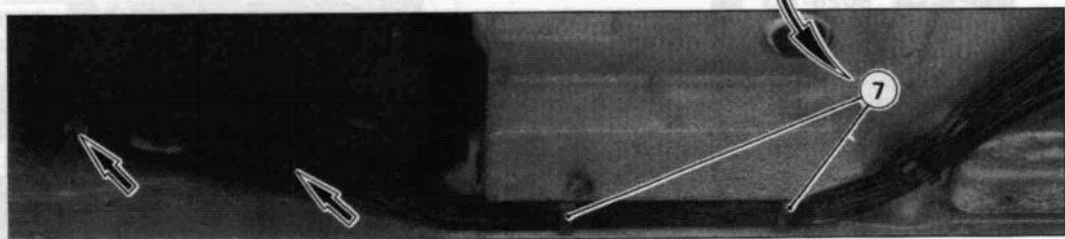

89-553

IV

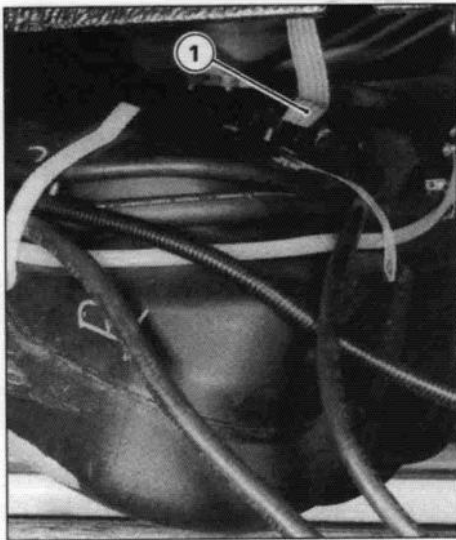

89-555

I

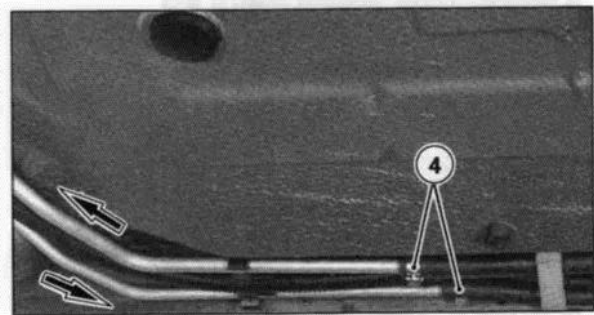

89-552

V

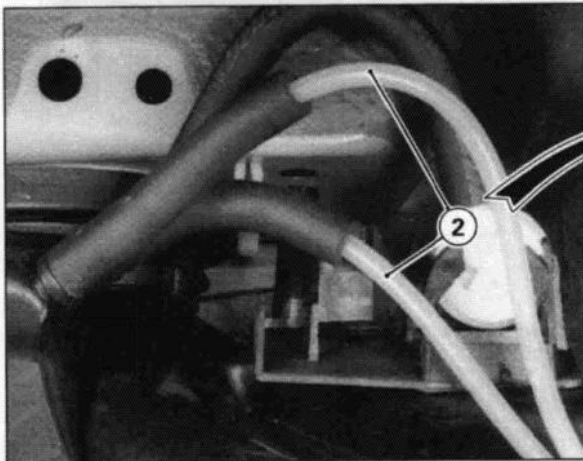

189-563

II



89-586

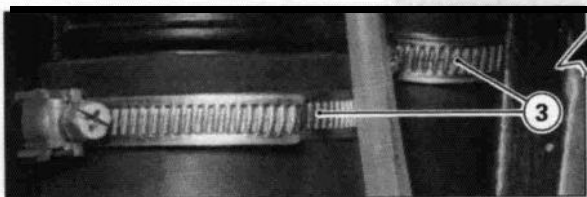

89-564

III



89-1640

IV

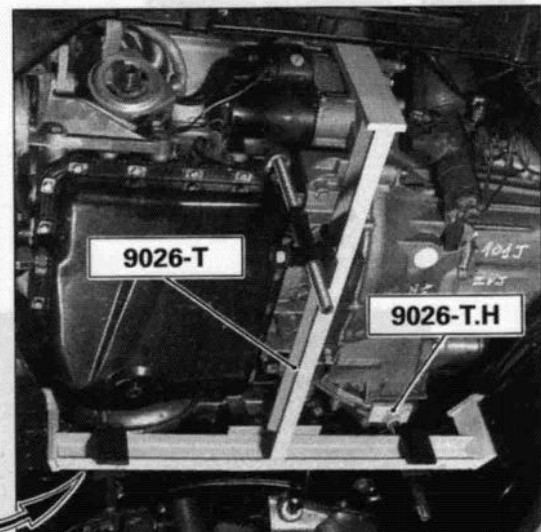

89-1333

VI



7

**DEMONTERING OCH MONTERING AV FRAM-
OCH BAKVAGN (demontering av karossen)**

**XM
418-1/10**

9

Bakvagn

Koppla loss Fig. I kontaktdonet (1) på bensinpumpen.
(Lucka under baksätet)

Koppla loss Fig. II, III och V

- bränsleinloppet och -returen (4).
- höger och vänster innerskärm.
- ventilationsluftsroren (2).
- slangklämmor (3) i tankrör.

Demontera:

- Reservhjulet och dess hållare.
- Gummiållaren på den bakre ljuddämparen.

Montera Fig. IV och VI den undre ållaren motor/låda 9026-T.



Bakvagn

(Forts)

**Preparering av hållare 9027-T och 9033-T
Fig. I.**

DI, D2 - Universalhållare.

EI till E8 - Specifika "XM"-huvuden
(Monteras på universalhållare)**Demontera Fig. II** skruven (2).**Positionera** rambalkshållarna under fordonet.**Vila** fordonet mot hållarna **9027-T**, och kontrol-
lera positioneringen av punkterna **EI** till **E8**.**Demontera Fig. III**

- De fyra skruvarna (3) i rambalken.
- De fyra skruvarna (4) i bränsletanken.

Framvagn

Demontera Fig. II de sju skruvarna (1)**Motorfästen****Demontera Fig. IV och V**

- *höger sida:*
 - . De fem muttrarna (6)
 - . Skruven (5)
 - . Fästet.
- *vänster sida:* muttern (7).



7

XM
418-1/10

11

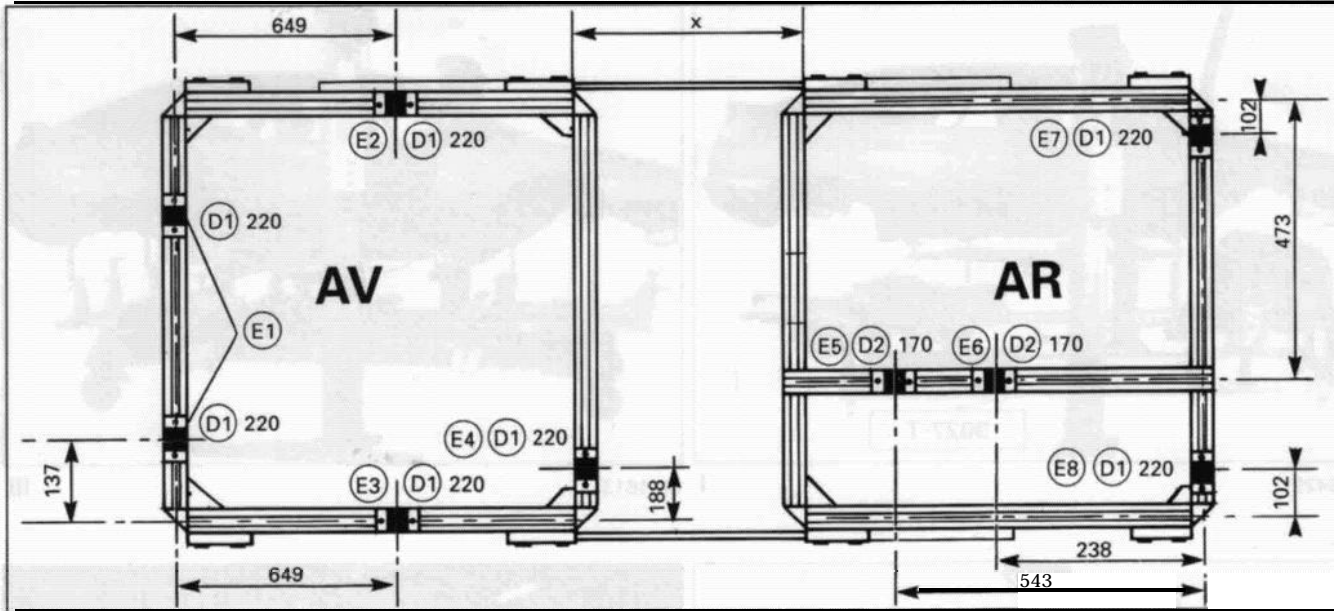

Y.80-32

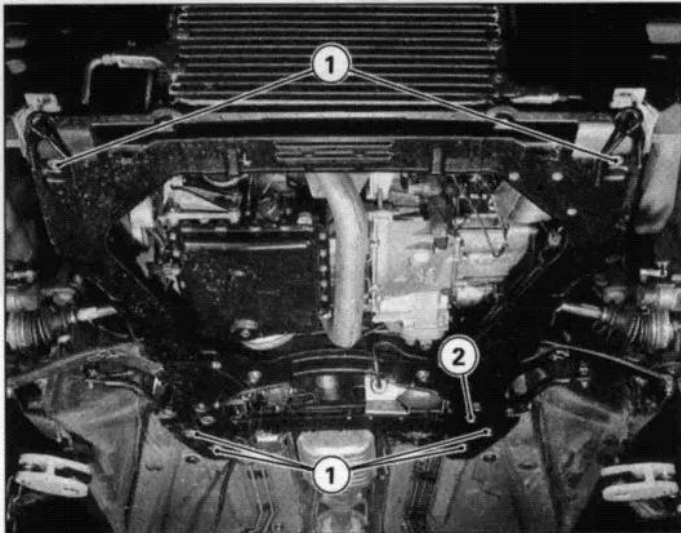

89-1642

II

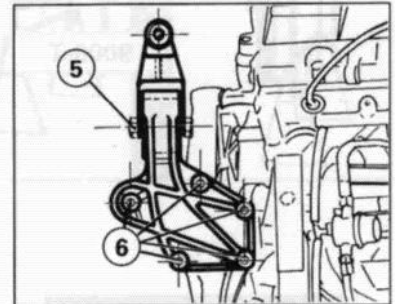

Y.13-2

IV

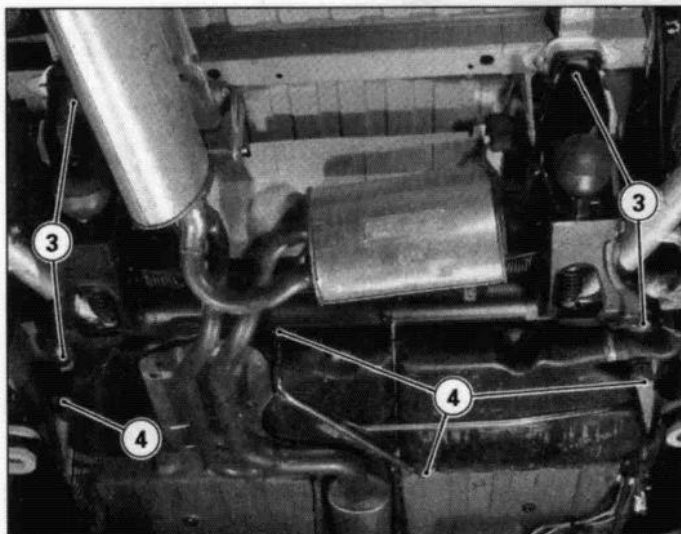

89-1643

III

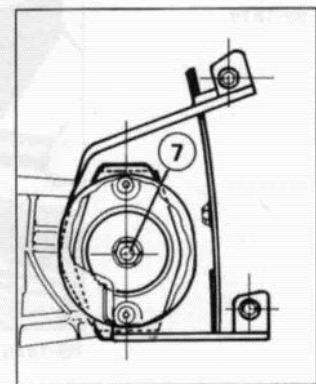

Y.13-2

V

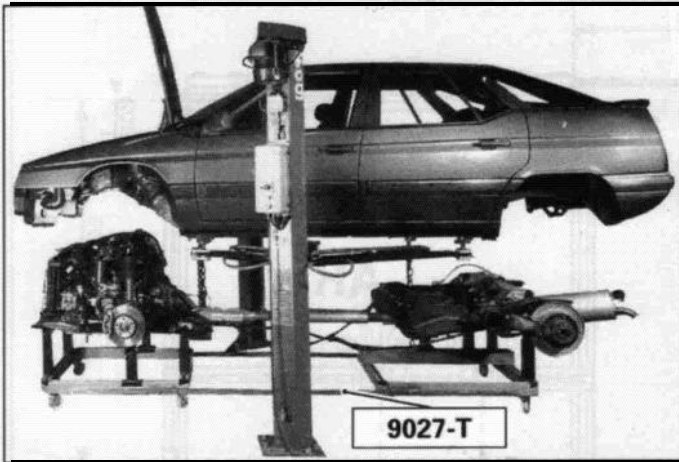

89-1429

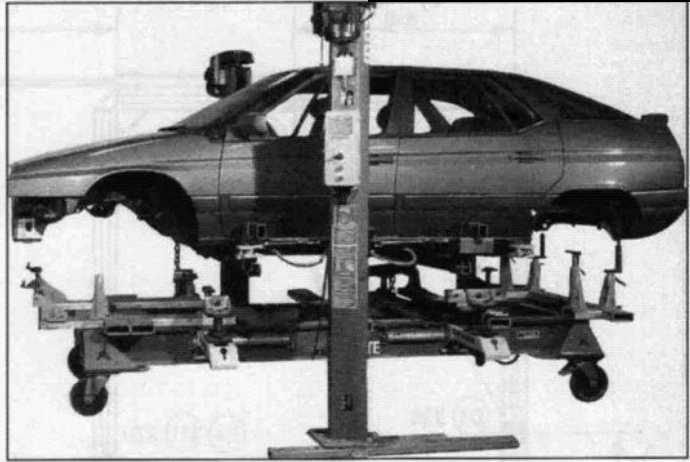

I 89-1613

III



89-1625



II 89-1467

IV

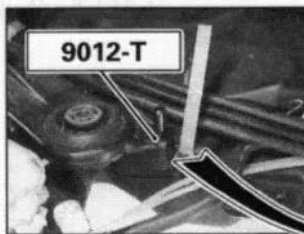

89-1619



89-1445

V



89-1618



7

(DEMONTERING AV KAROSSEN)

Lyft upp karossen och kontrollera följande punkter:

- bränsletanken.
- Bränslepumpens kontakt.
- Fjäderbenen.
- Motorfästena.

Frigör, Fig. I den mekaniska enheten.

Sätt **ner Fig. II** karossen på bockar.

Montera Fig. II verktyget **9009-T** på bryggan.

Lyft upp karossen.

Positionera Fig. III riktbanken under karossen.

Sätt **ner Fig. IV** karossen på riktbanken.

Demontera verktyget **9009-T** från bryggan.

Frigör karossen.

MONTERING

Centrera Fig. IV enheten riktplatta/kaross i förhållande till de två pelarna på bryggan.

Placera Fig. IV verktyget **9009-T** mellan riktplattan och karossen.

Positionera verktyget **9009-T** på bryggan.

Frigör Fig. III karossen från riktplattan.

Sätt **ner Fig. II** karossen på bockar.

Demontera verktyget **9009-T** från bryggan.

Positionera karossen på bryggan.

Centrera Fig. I den mekaniska enheten under karossen.

Placera Fig. V bakaxelns centreringsstift **9012-T**.

För ihop karossen och chassit och att kontrollera följande positioneringspunkter:

- Bränsletanken.
- Bränslepumpens kontakton.
- Fjäderbenen.
- Motorfästena.

**Montera karossen.****- Framvagn Fig. I.**

Kontrollera positioneringen av centreringstapparna **(1)** på karossen.

- Bakvagn Fig. II

Kontrollera positioneringen av stiften **9012-T** på karossen.

Åtdragning av bakvagnens infästningar Fig. IV.

(Anligningsyta och gängor smorda).

- De två skruvarna (6) } **6 daNm**
(Ø 10 L 35)

- De två skruvarna (7) } **4 daNm**
(Ø 12 L 90)

Demontera Fig. II centreringsstiften 9012-T.**Åtdragning av framvagnens infästningar Fig. III.**

(Anligningsyta och gängor smorda).

- De två skruvarna (2) } **Utan sockel: 4,5 daNm**
(Ø 10 L 68)

- De två skruvarna (5) } **Med sockel: 8 daNm**
(Ø 10 L 45)

- De tre skruvarna (4) }
(Ø 10 L 93)

Lyft upp fordonet ≈ 8 cm

Dra åt Fig. III.

- Skruven (3) } **Utan sockel 4,5 daNm**
(Ø 10 L 93) } **Med sockel 8 daNm**

Åtdragning av fästena på bensintank Fig. IV.

- De två skruvarna (9).

- De två skruvarna (8).
(**LOCTITE FRENETANCH**).



7

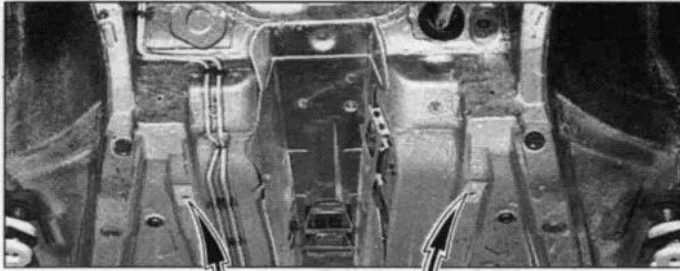

89-1440

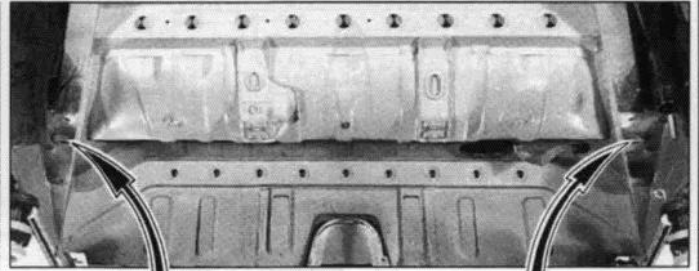

I 89-1441

II

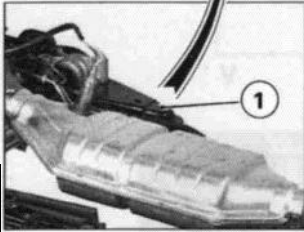

89-1444

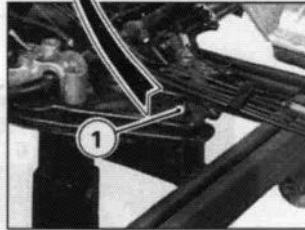

89-1444



89-1618

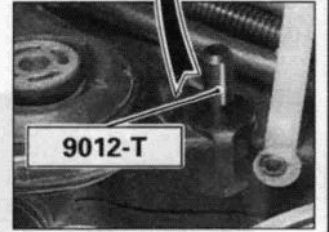

89-1619

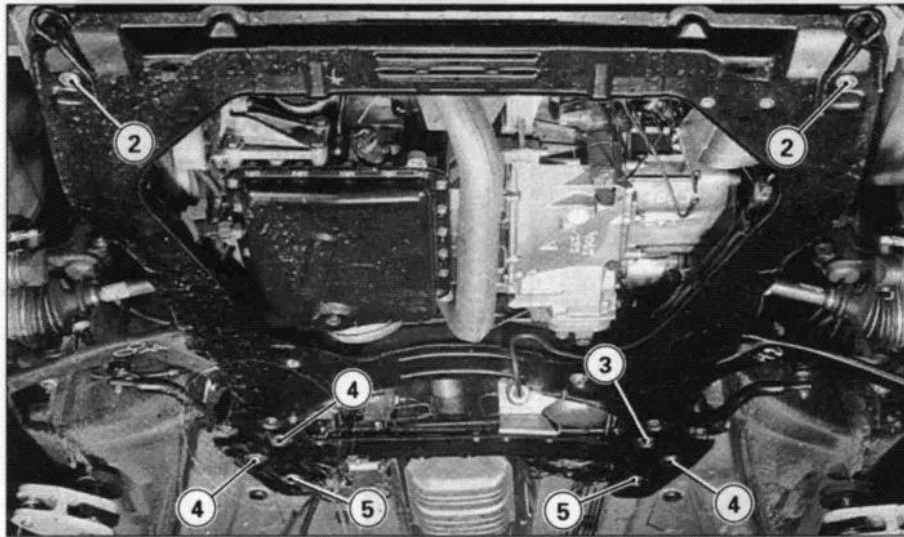

89-1642

III

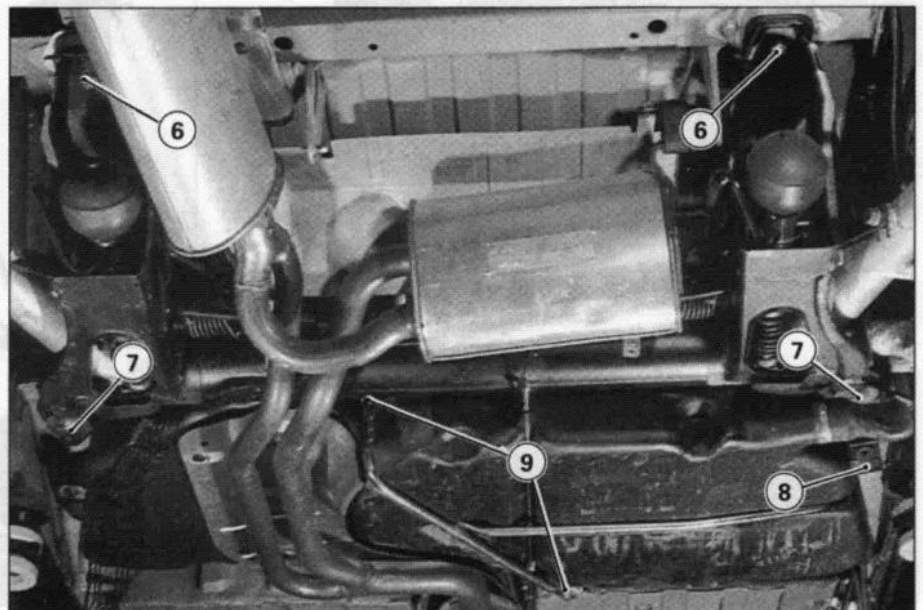

89-1643

IV

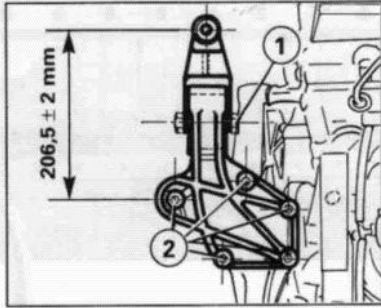

Y.13-2

I

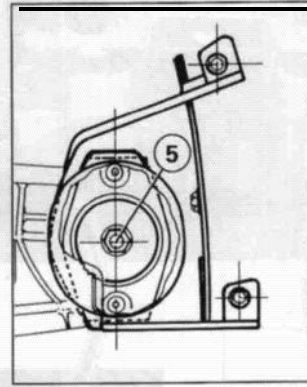

Y.13-2

V

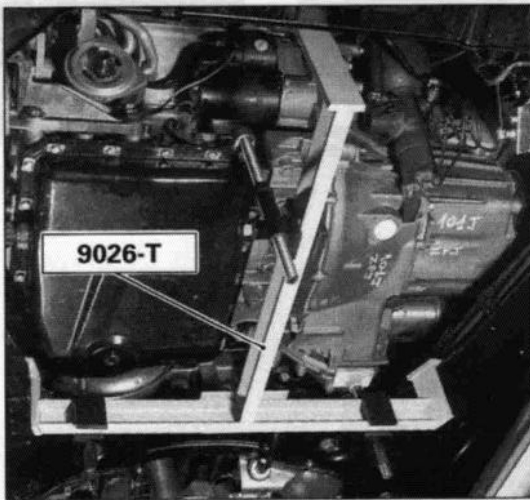

89-1333

II

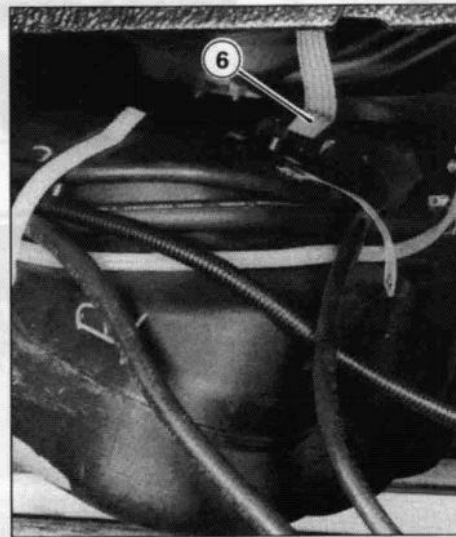

89-555

VI

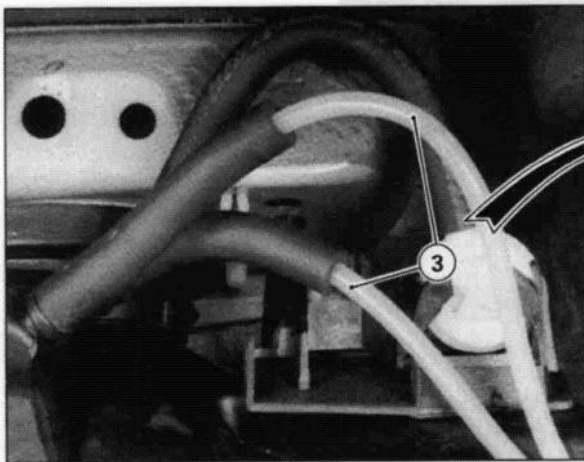

89-563

III

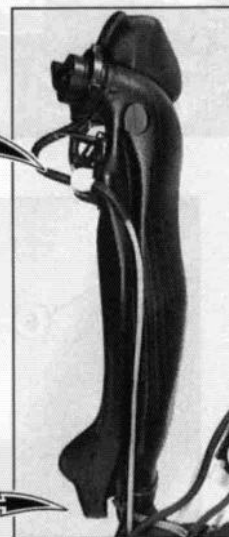

89-586

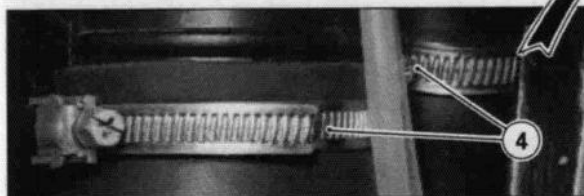

89-564

IV

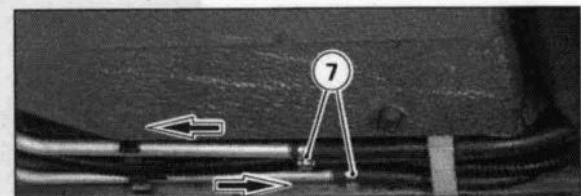

89-552

VII



7

Montera **Fig. I** motorfästet (höger sida).

Bakaxel

- De fem muttrarna (2)
Åtdragning 5 daNm
- Skruven (1)
Åtdragning 5 daNm

Montera:

- Gummiållaren bakre ljudåmpare.
- Reservhjulshållare och reservhjul.

ANM: Före åtdragning, kontrollera **Fig. I** positioneringsmåttest för den elastiska hållaren på karossen **206,5 ± 2 mm**.

Anslut **Fig. III, IV och VII**

Montera **Fig. V** motorfästet (vänster sida).

- Muttern (5)
Åtdragning 8 daNm

- Slangklämmorna (4) på tankrör.
- Ventilationsrören (3) .
- Innerskärmar höger och vänster.
- Bränsleinlopp och -utlopp (7).

Frigör fordonet från hållarna **9027-T**.

Anslut **Fig. VI** kontaktdonet (6) på bensinpumpen.

Demontera **Fig. II** den undre hållaren **9026-T** motor/låda.



Underrede

Haka ihop Fig. I

- ABS-knipplet
- Häftklämmorna håller hydraulikslangen i stället.  som

Anslut parkeringsbrak

Montera Fig. II parkeringsbrakens vajerledare (2).

Koppla loss avgasrör

Anslut Fig. IV syresensorn (3) kabelknippe.

Montera Fig. III växeltreglaget (3).
Åtdragning 1 daNm.

(Ställ in växeltreglaget enligt följande, se (5) XM 334-00.1)

Koppla ihop länkarmarna enligt växellägningen.

Montering av höjdreglagestången.

Montera Fig. IV, V och VII.

- Den bakre stången (7).
- Friktionsbrickan (6),
- Den främre stången (8).
- Klämman (9).

ANM.:
(Smörj länkarna i reglaget)

- Ledare (11) för det främre reglaget.
- Den termiska skärmen (10) 

Anslut avgasröret
(E.11 på krona och skruv)
Åtdragning 1 daNm

Montera Fig. IV avgasrörshållaren (4).



7

XM
418-1/10

19

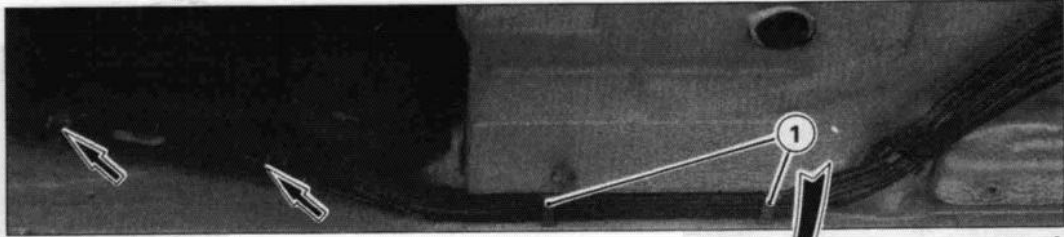

89-553

I

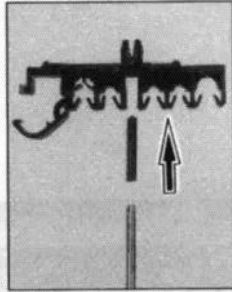

89-547

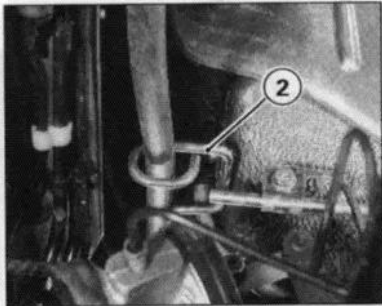

89-1645

II

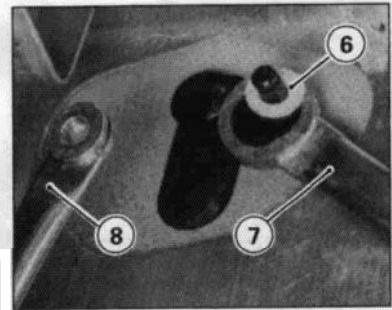

89-567

V

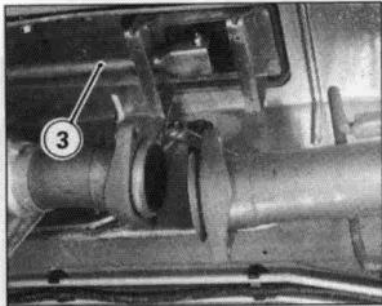

89-1648

III

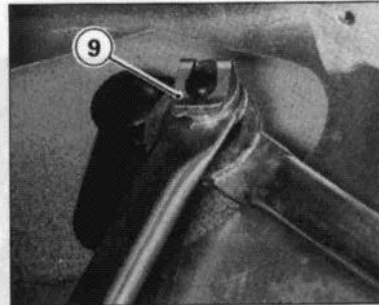

89-566

VI

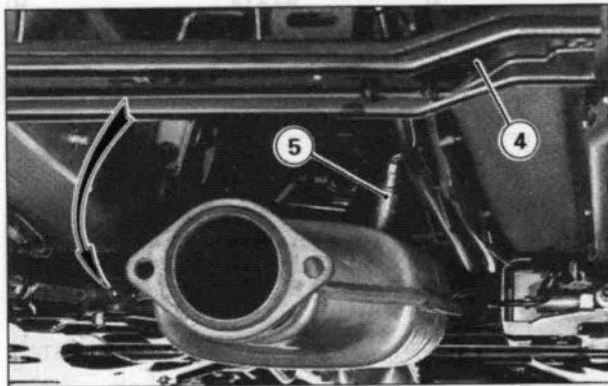

89-554

IV

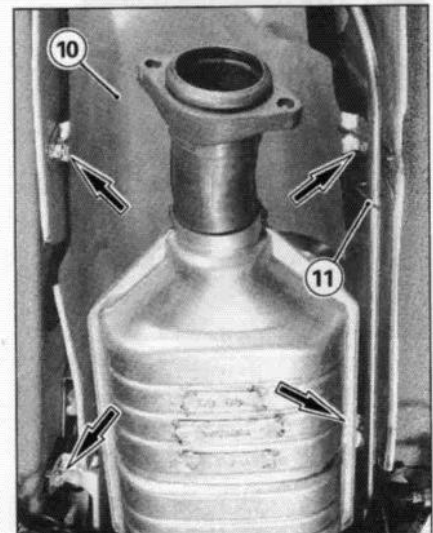

89-565

VII

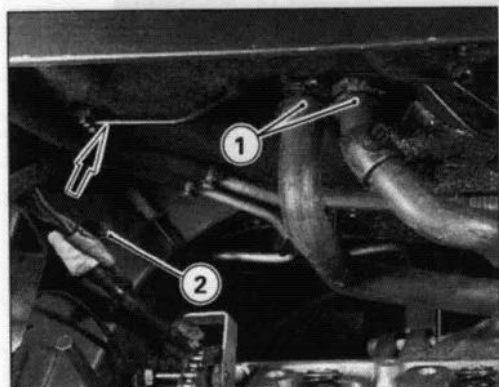

89-1323

I



89-506

II

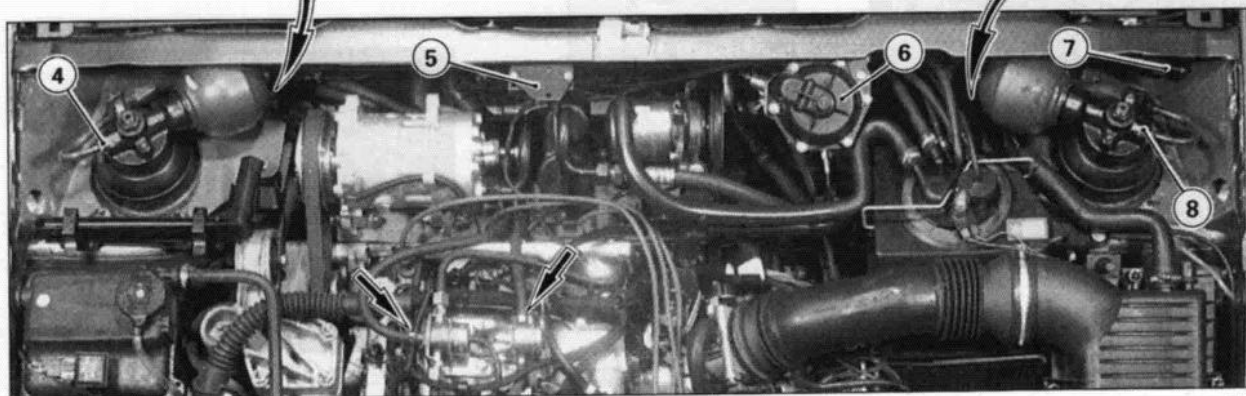

89-79

III

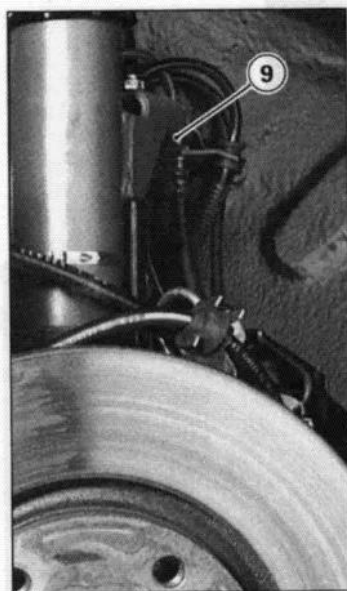

88-491

IV

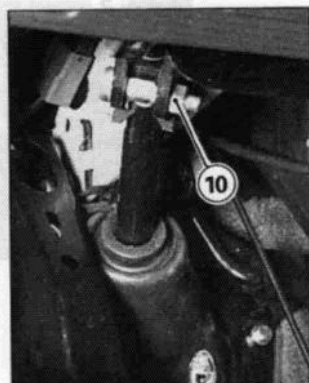

89-512

V

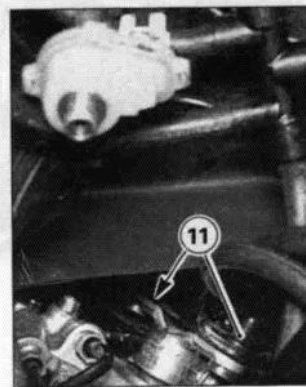

89-518

VI

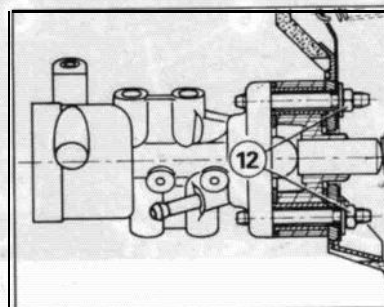

7.45-1

VII



7

Höger och vänster sida

Haka fast i hjulbrunnen.

- Hydraulrören.
- De elektriska kabelknippena.
- AC-röret.

Torpedvägg

Haka fast Fig. I hydraulröret 

Höger sida

Montera Fig. I

- De fyra muttrarna i fjäderbenet.

Åtdragning 2 daNm

- Fästena (2)
- Gasklockan.

Anslut Fig. III och IV

- Bromsmatningen (9).
- Fjädringsmatning (4).

Anslut Fig. I värmeslangarna (1).

Montera Fig. III

- Kylkompressorn

Åtdragning: 3 daNm

- Buffertbehållaren
- Kompressorremmen

(Se ① XM 250- 0/2)

- Givaren (5) för absoluttryck
- Vattenbehållaren.
- Datorlådan.

Anslut de olika kontaktdonen.

Koppla ihop Fig. III bränsleinloppet och bränslereturen.

Vänster sida

Montera:

- De två fästskruvarna (6) på centrifugalregulatorn **Fig. III**.
- De två fästskruvarna (7) på reglaget rakt fram **Fig. III**.
- De fyra muttrarna i fjäderbenet.
- Fästena (3) till fjädringsmatningen **Fig. II**.
- Gasklockan.

Anslut:

- Bromsmatningen (9) **Fig. IV**.
- Fjädringsmatningen (8) **Fig. III**.
- Kopplingsvajern.
(Se ④ XM 312-0/1)
- Hastighetsmätarvajern.
- Gasvajern.
- De två muttrarna (12) på bromsventilen **Fig. VII**.

Åtdragning 2 daNm

- De två muttrarna (11) i rattstångsflänsen **Fig. VI**.

Åtdragning 2 daNm

- Skruven (10) i rattstången **Fig. V**
Åtdragning 2,3 daNm



Vänster sida

(Forts)

Sätt på **Fig. I** de två hållmuttrarna **(1)** på AC-kanalerna
(Dra åt muttrarna (1) måttligt).

Montera batterilådan.

Montera Fig. III buntbanden  som håller ihop kabelknippena kring batterilådan.

Montera hydraultanken.

Anslut de elektriska kabelhävorna.

Montera luftfiltret.

Montera fronten (10 skruvar).

Anslut kontaktdonen.

Koppla in Fig. IV kabeln  för att öppna motorhuven.

Montera:

- Skyddet för inloppslådan.
- Prydnadslisten under vindrutan.
- Innerskärmarna fram höger och vänster.
- De fyra hjulen.

Åtdragning 9 daNm

- Batteriet.

Kontrollera

- Oljenivå i motorn.
 - Fyllningen av kylsystemet
- (Se **(1)** XM 230-00/2).

OBSERVERA

Innan bilen startas:
Koppla loss spolkabelhärvan och låt motorn rotera med startmotor för att upprätta oljetrycket.

Fyll på Fig. IV AC-kretsen.

(Se **(13)** XM 642-00/1)

Efter start av bilen.

Avlufta:

- bromskretsen
- (Se **(11)** XM 453-0/1)
- DIRAVI-styrningen
(kolv med servoåtergång)

Kontrollera/fyll på hydraulvätskenivån.

Kontrollera

- Höjderna
- (Se **(9)** XM 430-0/1)
- Framvagnen.
 - Bakvagnen.

Provkör på väg och ställ in rakt fram-läge.



7

XM
418-1/10

23

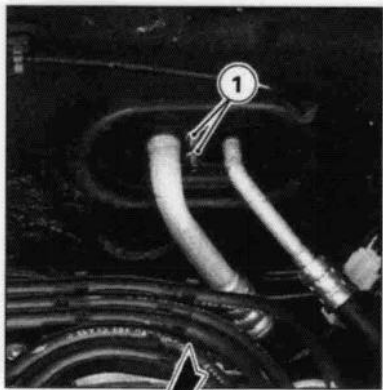

89-448

I

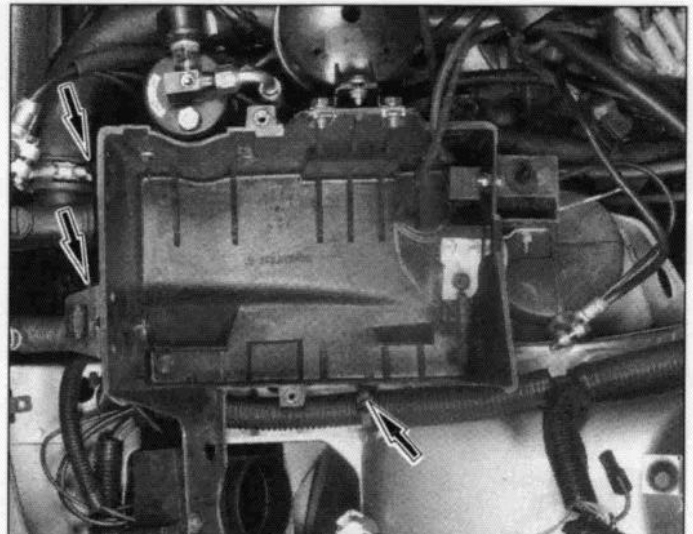

89-173

III



89-447

II

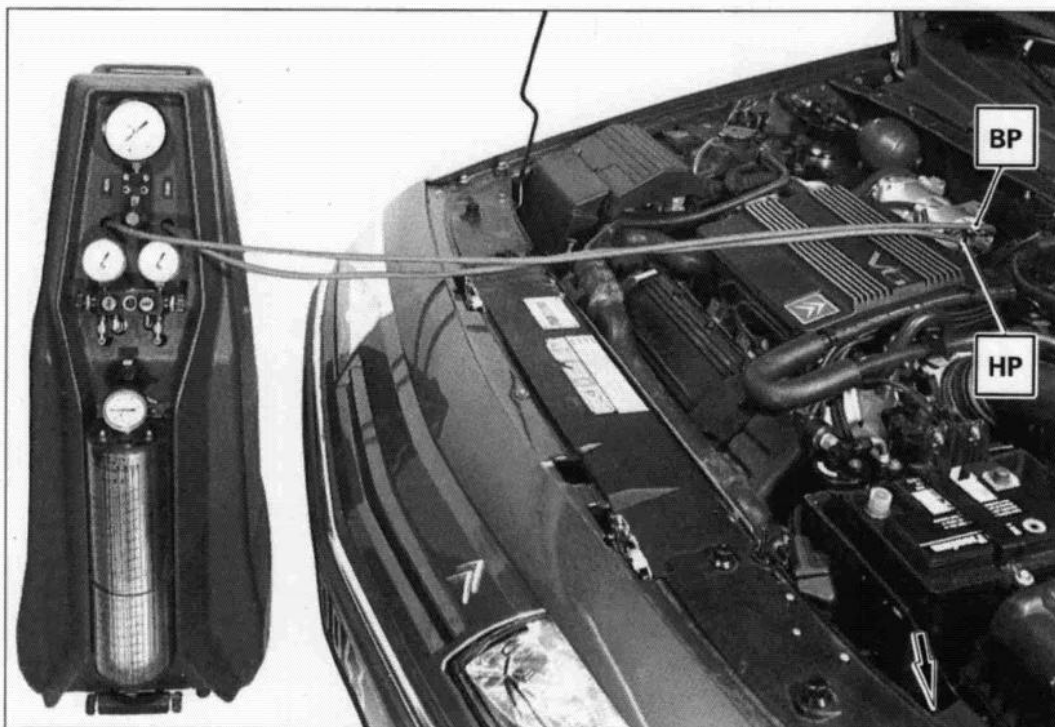

89-1656

IV